

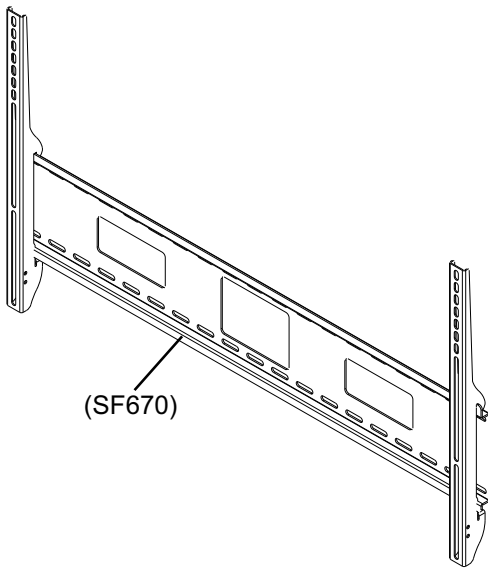

## Installation and Assembly: SmartMount® Universal Flat Wall Mount for LCD and Plasma Flat Panel Plasma Screens

Model #	Screen Size Range	Max. UL Load Capacity
SF670, SF670-S, SF670P, SF670P-S SWS510/BK, SWS510/SI	42"- 71" (107 - 180 cm)	250 lb (113kg)
SF680, SF680-S, SF680P, SF680P-S	61"- 102" (155 - 259 cm)	350 lb (159kg)



(SF670)

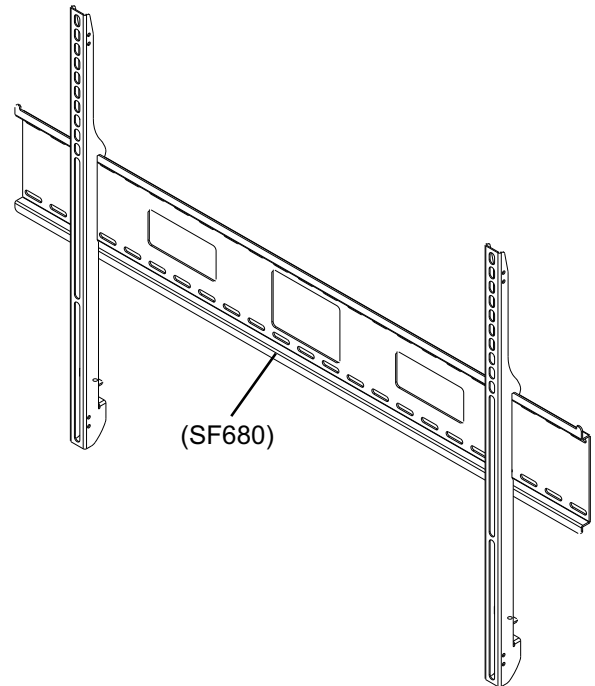

(SF680)

### Features:

- Colors: silver or black
- Slim design holds screen close up against the wall
- Screen simply hooks onto the wall plate for quick and easy installation
- Optional horizontal adjustment of up to 12" (305 mm) (depending on screen model)
- Includes hardware for installation to wood studs, concrete and cinder block
- Theft-resistant security screws

**NOTE:** Read entire instruction sheet before you start installation and assembly.

## **⚠ WARNING**

- Do not begin to install your Peerless product until you have read and understood the instructions and warnings contained in this Installation Sheet. If you have any questions regarding any of the instructions or warnings, for US customers please call Peerless customer care at 1-800-865-2112, for all international customers, please contact your local distributor.
- This product should only be installed by someone of good mechanical aptitude, has experience with basic building construction, and fully understands these instructions.
- Make sure that the supporting surface will safely support the combined load of the equipment and all attached hardware and components.
- Never exceed the Maximum Load Capacity. See page one.
- If mounting to wood wall studs, make sure that mounting screws are anchored into the center of the studs. Use of an "edge to edge" stud finder is highly recommended.
- Always use an assistant or mechanical lifting equipment to safely lift and position equipment.
- Tighten screws firmly, but do not overtighten. Overtightening can damage the items, greatly reducing their holding power.
- This product is intended for indoor use only. Use of this product outdoors could lead to product failure and personal injury.
- This product was designed to be installed on the following wall construction only;

### **WALL CONSTRUCTION**

### **HARDWARE REQUIRED**

- |                    |   |
|--------------------|---|
| • Wood Stud        | Included  |
| • Wood Beam        | Included  |
| • Solid Concrete   | Included  |
| • Cinder Block     | Included  |
| • Metal Stud       | Do not attach except with Peerless Metal Stud Accessory Kit - ACC615; |
| • Brick            | Contact Qualified Professional  |
| • Other or unsure? | Contact Qualified Professional  |

## **Tools Needed for Assembly**

- stud finder ("edge to edge" stud finder is recommended)
- phillips screwdriver
- drill
- 5/16" (8 mm) bit for concrete and cinder block wall
- 5/32" (4 mm) bit for wood stud wall
- level

## **Table of Contents**

Parts List.....	3
Installation to Triple Wood Stud Wall.....	4
Installation to Solid Concrete or Cinder Block.....	5
Installing Adapter Brackets.....	6
Installing Flat Panel Screen to Wall Plate.....	8

SF670, SF670-S, SF670P, SF670P-S, SWS510/BK, SWS510/SI	SF680, SF680-S, SF680P, SF680P-S	Before you begin, make sure all parts shown are included with your product.				
		<b>Parts List</b>				
			SF680 SF670	SF680-S SF670-S	SWS510/BK SF680P SF670P	SWS510/SI SF680P-S SF670P-S
		<b>Description</b>	<b>Qty.</b>	<b>Part Number</b>	<b>Part Number</b>	<b>Part Number</b>
X		AA wall plate	1	200-1901	200-4901	200-1901
	X			200-1902	200-4902	200-1902
X		BB adapter bracket	2	200-0940	200-0941	200-0940
	X			200-0944	200-0945	200-0944
X	X	CC #14 x 63.5 mm wood screw	6	5S1-015-C03	5S1-015-C03	5S1-015-C03
X	X	DD concrete anchor	6	590-0320	590-0320	590-0320
X	X	EE 4 mm allen wrench	1	560-1727	560-1727	560-1146

Parts may appear slightly different than illustrated.

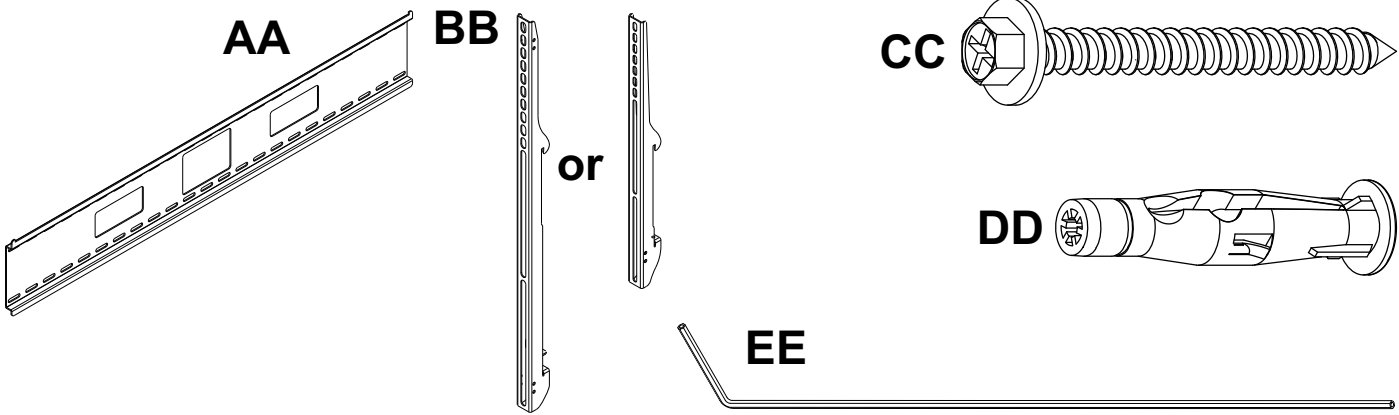

<b>Adapter Bracket Fasteners</b>						
M4 x 12 mm (4) (504-9013)	M4 x 25 mm (4) (504-1015)	M5 x 12 mm (4) (520-1027)	M5 x 25 mm (4) (520-9543)	M6 x 12 mm (4) (520-1128)	M6 x 20 mm (4) (520-9402)	M6 x 30 mm (4) (510-9109)
M6 x 25 mm (4) (520-1208)	.75" spacer (4) (540-1059)	.5" spacer (4) (540-1057)	M8 x 16 mm (6) (520-9257)	M8 x 40 mm (4) (520-1136)	multi-washer (4) (580-1036)	M8 x 25 mm (4) (520-1031)

# Installation to Triple Wood Stud Wall

## ⚠ WARNING

- Installer must verify that the supporting surface will safely support the combined load of the equipment and all attached hardware and components.
- Tighten wood screws so that wall plate is firmly attached, but do not overtighten. Overtightening can damage the screws, greatly reducing their holding power.
- Never tighten in excess of 80 in. • lb (9 N.M.).
- Make sure that mounting screws are anchored into the center of the stud. The use of an "edge to edge" stud finder is highly recommended.
- Hardware provided is for attachment of mount through standard thickness drywall or plaster into wood studs. Installers are responsible to provide hardware for other types of mounting situations (not UL approved).

**1** Wall plate (**AA**) can be mounted to three studs that are 16" apart. Use a stud finder to locate the edges of the studs. Use of an edge-to-edge stud finder is highly recommended. Based on their edges, draw a vertical line down each stud's center. Place wall plate on wall as a template. The top mounting slots should be located "X" distance above the desired screen center as shown in figure 1.1 and chart 1. Level plate, and mark the center of the six mounting holes. Make sure that the mounting holes are on the stud centerlines. Drill six 5/32" (4 mm) dia. holes 2.5" (64 mm) deep. Make sure that the wall plate is level, secure it using six #14 x 63.5 mm wood screws (**CC**) as shown in figure 1.2.

*Skip to step 2.*

**NOTE:** Wall plate may be mounted up to 6" (152 mm) off center as shown in figure 1.1.

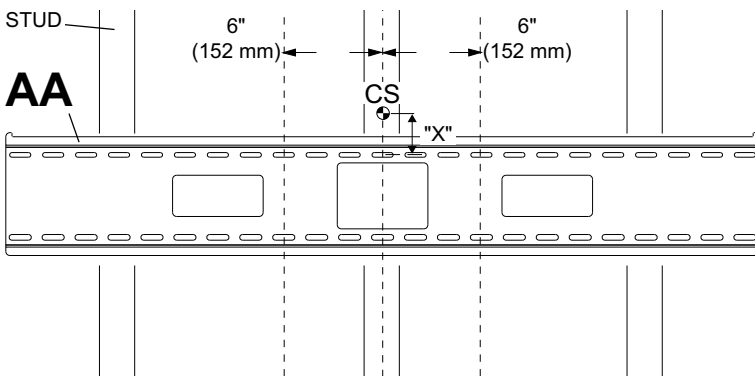

CS = center of screen

**fig. 1.1**

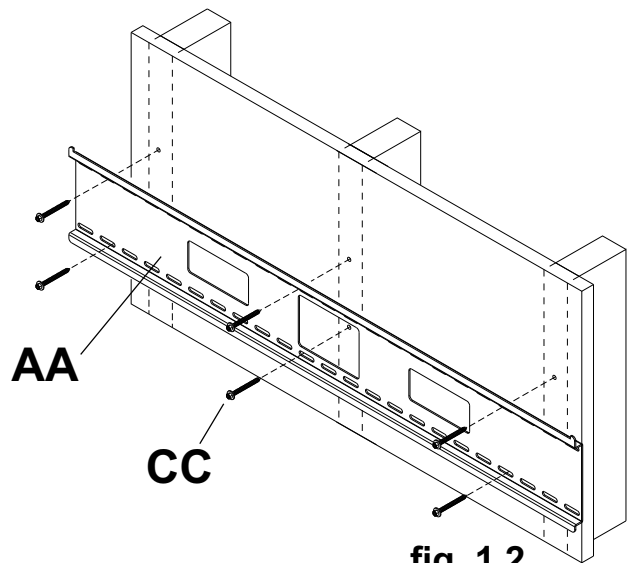

**fig. 1.2**

<b>"X" Distance</b>	
SF670 and SWS510 models	.75" (19 mm)
SF680 models	3.75" (95 mm)

## Installation to Solid Concrete or Cinder Block

### ⚠ WARNING

- When installing Peerless wall mounts on cinder block, verify that you have a minimum of 1-3/8" (35 mm) of actual concrete thickness in the hole to be used for the concrete anchors. Do not drill into mortar joints! Be sure to mount in a solid part of the block, generally 1" (25 mm) minimum from the side of the block. Cinder block must meet ASTM C-90 specifications. It is suggested that a standard electric drill on slow setting is used to drill the hole instead of a hammer drill to avoid breaking out the back of the hole when entering a void or cavity.
- Concrete must be 2000 psi density minimum. Lighter density concrete may not hold concrete anchor.
- Make sure that the wall will safely support four times the combined load of the equipment and all attached hardware and components.

- 1** Make sure that wall plate (AA) is level, use it as a template to mark six mounting holes. The top mounting slots should be located .75" (19 mm) below the desired screen center as shown in figure 1.1. Drill six 5/16" (8 mm) dia. holes to a minimum depth of 2.5" (64 mm). Insert anchors (DD) in holes flush with wall as shown (right). Place wall plate over anchors and secure with #14 x 63.5 mm screws (CC). Level, then tighten all fasteners.

### ⚠ WARNING

- Tighten screws so that wall plate is firmly attached, but do not overtighten. Overtightening can damage screws, greatly reducing their holding power.
- Never tighten in excess of 80 in. • lb (9 N.M.).

### ⚠ WARNING

- Always attach concrete expansion anchors directly to load-bearing concrete.
- Never attach concrete expansion anchors to concrete covered with plaster, drywall, or other finishing material. If mounting to concrete surfaces covered with a finishing surface is unavoidable, the finishing surface must be counterbored as shown below. Be sure concrete anchors do not pull away from concrete when tightening screws. If plaster/drywall is thicker than 5/8" (16 mm), custom fasteners must be supplied by installer.

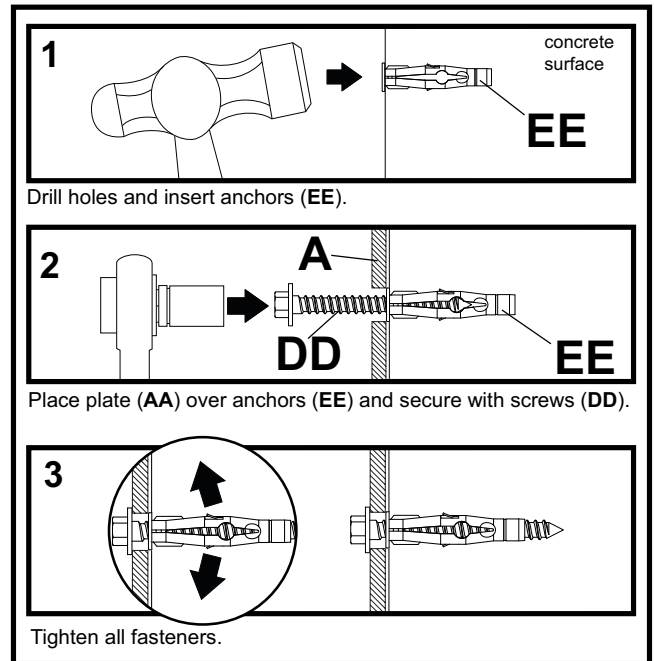
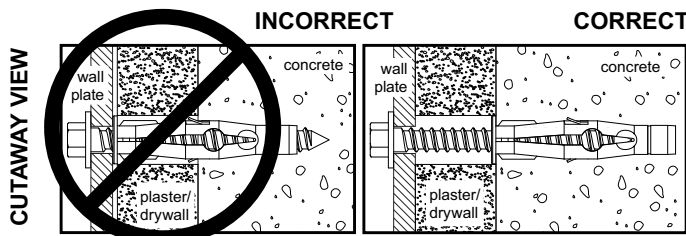

SOLID CONCRETE

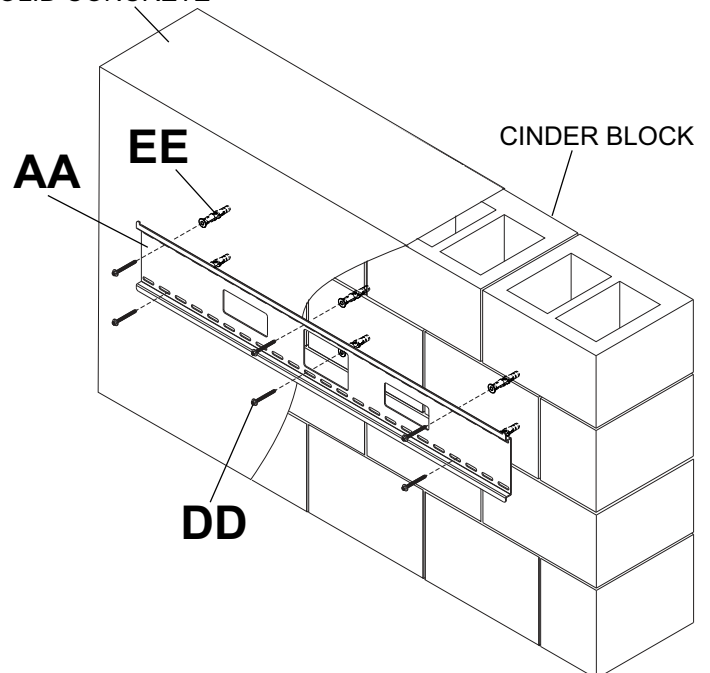

## Installing Adapter Brackets

### ⚠ WARNING

- Tighten screws so adapter brackets are firmly attached. Do not tighten with excessive force. Overtightening can cause stress damage to screws, greatly reducing their holding power and possibly causing screw heads to become detached. Tighten to 40 in. • lb (4.5 N.M.) maximum torque.
- If screws don't get three complete turns in the screen inserts or if screws bottom out and bracket is still not tightly secured, damage may occur to screen or product may fail.

- 2** To prevent scratching the screen, set a cloth on a flat, level surface that will support the weight of the screen. Place screen face side down. If screen has knobs on the back, remove them to allow the adapter brackets to be attached. Place adapter brackets (**BB**) on back of screen, align to holes, and center on back of screen as shown below. Attach the adapter brackets to the back of the screen using the appropriate combination of screws, multi-washers, and spacers as shown in figure 2.1 or 2.2

**NOTE:** Top and bottom holes must always be used.

Verify that all holes are properly aligned, and then tighten screws using a phillips screwdriver.

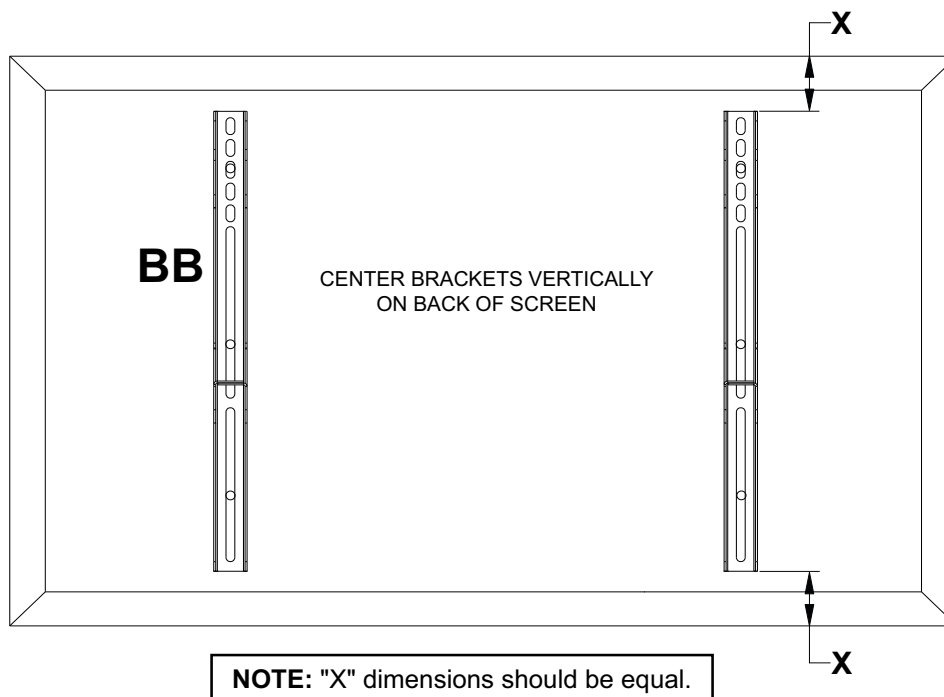

#### Notes:

- The number of fasteners used will vary, depending upon the type of screen.
- Multi-washers and spacers may not be used, depending upon the type of screen.
- Use the corresponding hole in the multi-washer that matches your screw size as shown.
- Slots in SF680 models are wider and require the use of the M8 washer.

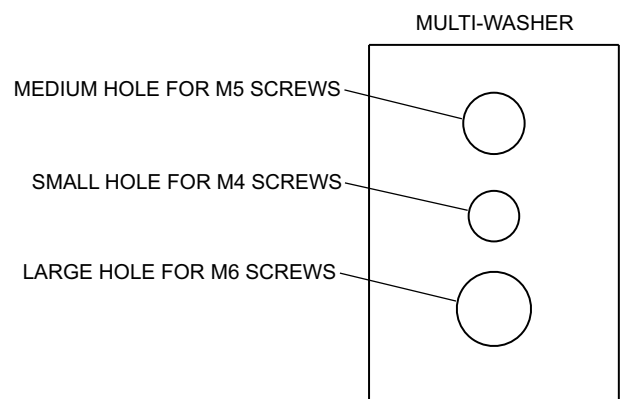

**NOTE:** For **flat back screens** proceed to step 2-1. For **bump-out or recessed back screen** skip to step 2-2.

## For Flat Back Screen

**2-1**

Refer to **Screen Compatibility Chart** to determine the proper fastener to use. Visit [www.peerlessmounts.com/3](http://www.peerlessmounts.com/3) for SF670 SWS510 models or [www.peerlessmounts.com/4](http://www.peerlessmounts.com/4) for SF680 models for a full screen compatibility chart for this mount.

Begin with the shortest length screw, hand thread through multi-washer and adapter bracket (**BB**) into screen as shown below. Screw must make at least three full turns into the mounting hole and fit snug into place. Do not over tighten. If screw cannot make three full turns into the screen, select a longer length screw from the baffled fastener pack. Repeat for remaining mounting holes, level brackets and tighten screws.

**NOTE:** Spacers may not be used, depending upon the type of screen.

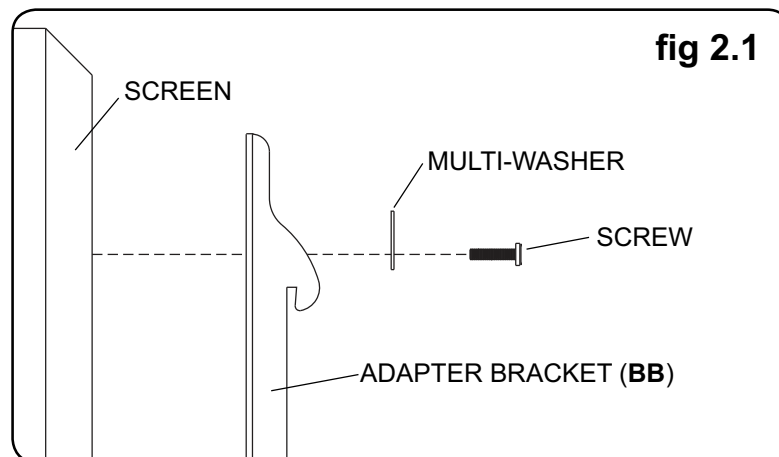

If you have any questions, please call Peerless customer care at **1-800-865-2112**.

## For Bump-out or Recessed Back Screen

**2-2**

Refer to **Screen Compatibility Chart** to determine the proper fastener to use. Visit [www.peerlessmounts.com/3](http://www.peerlessmounts.com/3) for SF670 and SWS510 models or [www.peerlessmounts.com/4](http://www.peerlessmounts.com/4) for SF680 models for a full screen compatibility chart for this mount.

Begin with longer length screw, hand thread through multi-washer, adapter bracket (**BB**) and spacer in that order into screen as shown below. Screw must make at least three full turns into the mounting hole and fit snug into place. Do not over tighten. If screw cannot make three full turns into the screen, select a longer length screw from the baffled fastener pack. Repeat for remaining mounting holes, level brackets and tighten screws.

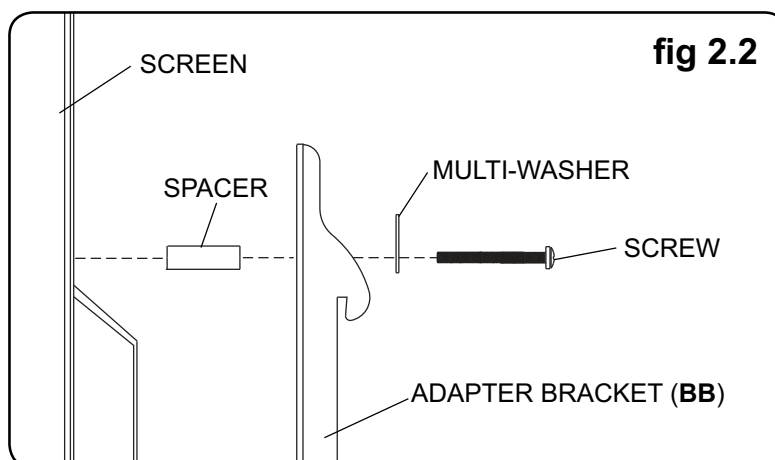

If you have any questions, please call Peerless customer care at **1-800-865-2112**.

## Mounting and Removing Flat Panel Screen

### ⚠ WARNING

- Always use an assistant or mechanical lifting equipment to safely lift and position the flat panel screen.

- 3** Hook adapter brackets (**BB**) onto wall plate (**AA**). Then slowly swing screen in as shown. Turn safety/security screws, using security allen wrench (**EE**), clockwise at least six times to prevent screen from being removed as shown in detail 1 of figure 3.1. Screen can be adjusted horizontally if desired as shown in figure 3.2.

**NOTE:** To lock the screen down, tighten safety/security screws to wall plate as shown in detail 1.

To remove screen from mount, loosen safety/security screws, swing screen away from mount, and lift screen off of mount.

### CAUTION

- Do not tighten screws with excessive force. Overtightening can cause damage to mount. Tighten screws to 40 in. • lb (4.5 N.M.) maximum torque.

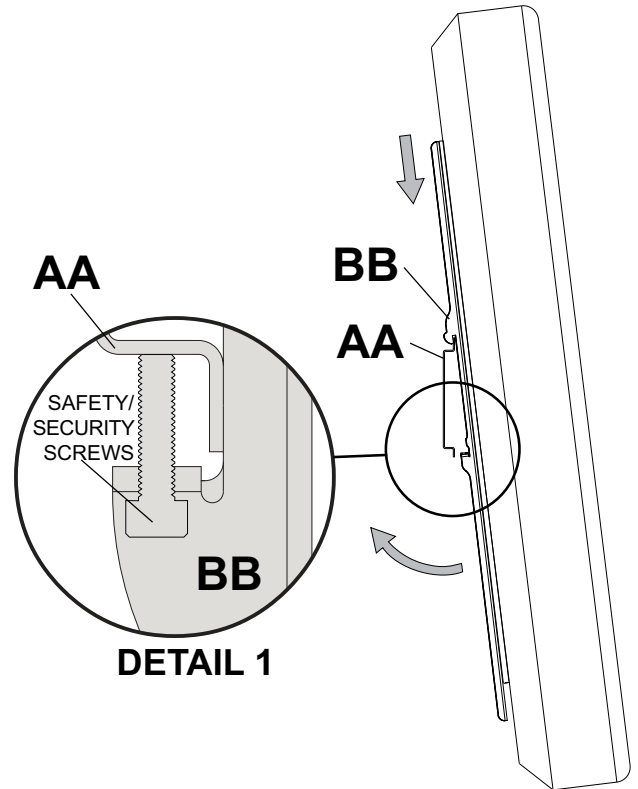

fig. 3.1

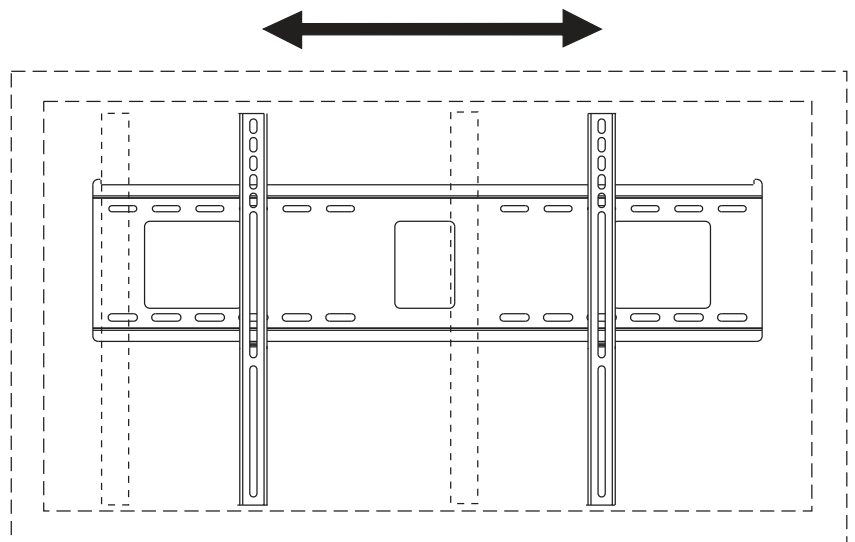
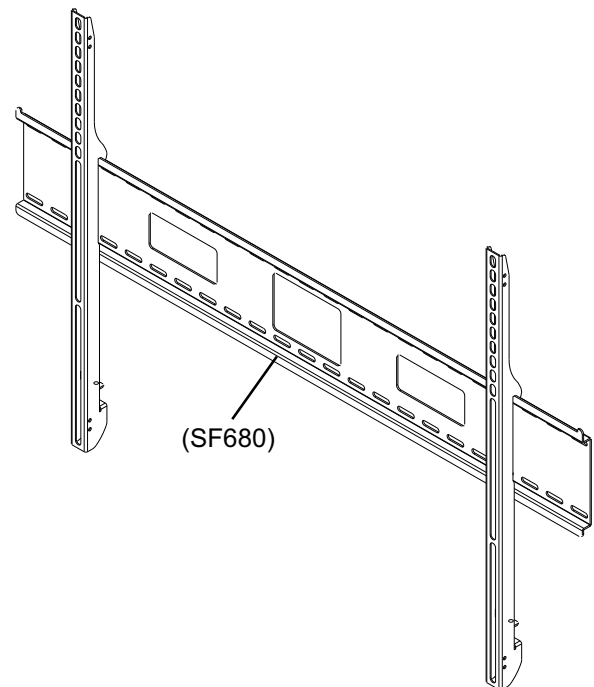
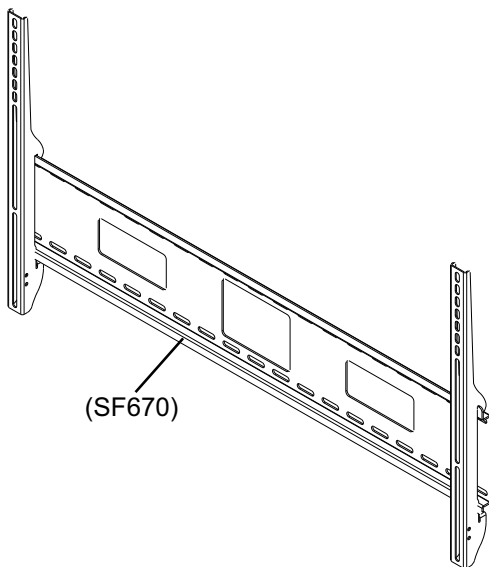

fig. 3.2



## Anbringung und Zusammenbau: SmartMount™-Universal-Flachbildschirmwandhalter für LCD- und Plasma-Flachbildschirme

Modelle Nr.	Bildschirmgröße	Max. Tragfähigkeit gem.
SF670, SF670-S, SF670P, SF670P-S SWS510/BK, SWS510/SI	42"- 71" (107 - 180 cm)	250 lb (113kg)
SF680, SF680-S, SF680P, SF680P-S	61"- 102" (155 - 259 cm)	350 lb (159kg)



### Merkmale:

- Farben: silber oder schwarz
- Dank der flachen Konstruktion passt der Bildschirm nahe an die Wand
- Schnelle, unkomplizierte Anbringung durch einfaches Einhängen des Bildschirms in die Wandplatte
- Optionale horizontale Verstellung bis zu 305 cm (12 Zoll) (abhängig vom Bildschirmmodell)
- Einschließlich Befestigungsteile zur Anbringung an Holzständern, Beton und Porenbetonstein
- Diebstahlsicher durch Sicherheitsschrauben

**HINWEIS:** Lesen Sie die gesamte Anleitung, bevor Sie mit der Anbringung und dem Zusammenbau beginnen.

## **⚠ ACHTUNG**

- Beginnen Sie mit der Anbringung Ihres Peerless-Produkts erst, nachdem Sie die in dieser Montageanleitung enthaltenen Anleitungen und Achtungshinweise gelesen und sich gründlich mit ihnen vertraut gemacht haben. Falls Sie Fragen hinsichtlich irgendeiner der Anleitungen oder Achtungshinweise haben, wenden Sie sich in den USA bitte an den Peerless-Kundendienst unter der Rufnummer 1-800-865-2112. Kunden im Ausland wenden sich bitte an den örtlichen Vertragshändler.
- Dieses Produkt darf nur von Personen mit guten mechanischen Fähigkeiten montiert werden, die über Erfahrung in den Grundlagen der Baukonstruktion verfügen und diese Anleitungen vollkommen verstehen.
- Vergewissern Sie sich, dass die tragende Fläche das Gesamtgewicht der Geräte und allen daran angebrachten Befestigungsteilen und Komponenten sicher tragen kann.
- Die maximale Tragfähigkeit darf niemals überschritten werden. Siehe Seite 9.
- Achten Sie bei der Anbringung an Holzständern darauf, dass die Befestigungsschrauben jeweils in der Mitte der Holzständer verankert sind. Am besten eignet sich ein Balkenfinder mit genauer Kantenanzeige.
- Ziehen Sie immer eine zusätzliche Person heran oder verwenden Sie mechanische Hebegeräte, um Geräte sicher zu heben und zu positionieren.
- Ziehen Sie die Schrauben fest an, ohne sie zu überdrehen. Durch Überdrehen können die Teile beschädigt werden, wodurch ihr Haltevermögen stark reduziert wird.
- Dieses Produkt ist nur für den Gebrauch innerhalb von Gebäuden bestimmt. Eine Verwendung dieses Produkts im Freien kann zu Produktausfall und Personenschaden führen.
- Dieses Produkt wurde nur für die Anbringung an den folgenden Wandkonstruktionen ausgelegt:

### **WANDKONSTRUKTION**

- HOLZSTÄNDER
- HOLZBALKEN
- MASSIVBETON
- PORENBETONSTEIN
- METALLSTÄNDER
- ZIEGEL
- ANDERE ODER NICHT SICHER?

### **ERFORDERLICHE BEFESTIGUNGSTEILE**

- INBEGRIFFEN
- INBEGRIFFEN
- INBEGRIFFEN
- INBEGRIFFEN
- NUR MIT METALLSTÄNDER-ZUBEHÖRSATZ VON PEERLESS ANBRINGEN - ACC615;
- QUALIFIZIERTEN FACHMANN KONSULTIEREN
- QUALIFIZIERTEN FACHMANN KONSULTIEREN

## **Für den Zusammenbau erforderliche Werkzeuge**

- Balkenfinder (Balkenfinder mit genauer Kantenanzeige empfohlen)
- Kreuzschlitzschraubendreher
- Bohrer
- 5/16 Zoll (8 mm) Bit für Beton- und Porenbetonsteinwand
- 5/32 Zoll (4 mm) Bit für Holzständerwand
- Wasserwaage

## **Inhaltsverzeichnis**

Teileliste.....	11
Anbringung an Wand mit drei Holzständerreihen.....	12
Anbringung an Massivbeton oder Porenbetonstein .....	13
Anbringung von Kipphalterungen .....	14
Anbringung des Flachbildschirms an der Wandplatte .....	16

SF670, SF670-S, SF670P, SF670P-S, SWS510/BK, SWS510/SI	SF680, SF680-S, SF680P, SF680P-S	Vergewissern Sie sich vor Beginn der Arbeiten, dass alle dargestellten Teile mit Ihrem Produkt mitgeliefert wurden.					
		<b>Teileliste</b>					
		<b>Beschreibung</b>	<b>Anz.</b>	<b>SF680 SF670 Teilenummer</b>	<b>SF680-S SF670-S Teilenummer</b>	<b>SWS510/BK SF680P SF670P Teilenummer</b>	<b>SWS510/SI SF680P-S SF670P-S Teilenummer</b>
X		AA wandplatte	1	200-1901	200-4901	200-1901	200-4901
	X			200-1902	200-4902	200-1902	200-4902
X		BB Adapterhalterungen	2	200-0940	200-0941	200-0940	200-0941
	X			200-0944	200-0945	200-0944	200-0945
X	X	CC #14 x 63.5 mm Holzschrauben	6	5S1-015-C03	5S1-015-C03	5S1-015-C03	5S1-015-C03
X	X	DD Betondübel	6	590-0320	590-0320	590-0320	590-0320
X	X	EE 4 mm Inbusschlüssels	1	560-1727	560-1727	560-1146	560-1146

Die Teile können etwas anders als in der Abbildung aussehen.

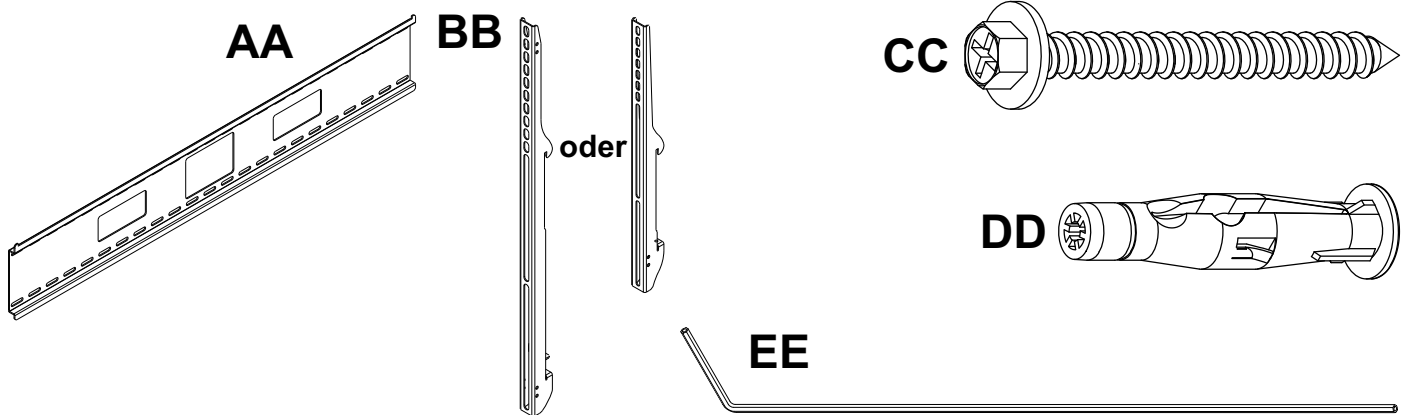

## Kipphalterungen Befestigungsteilesortiments

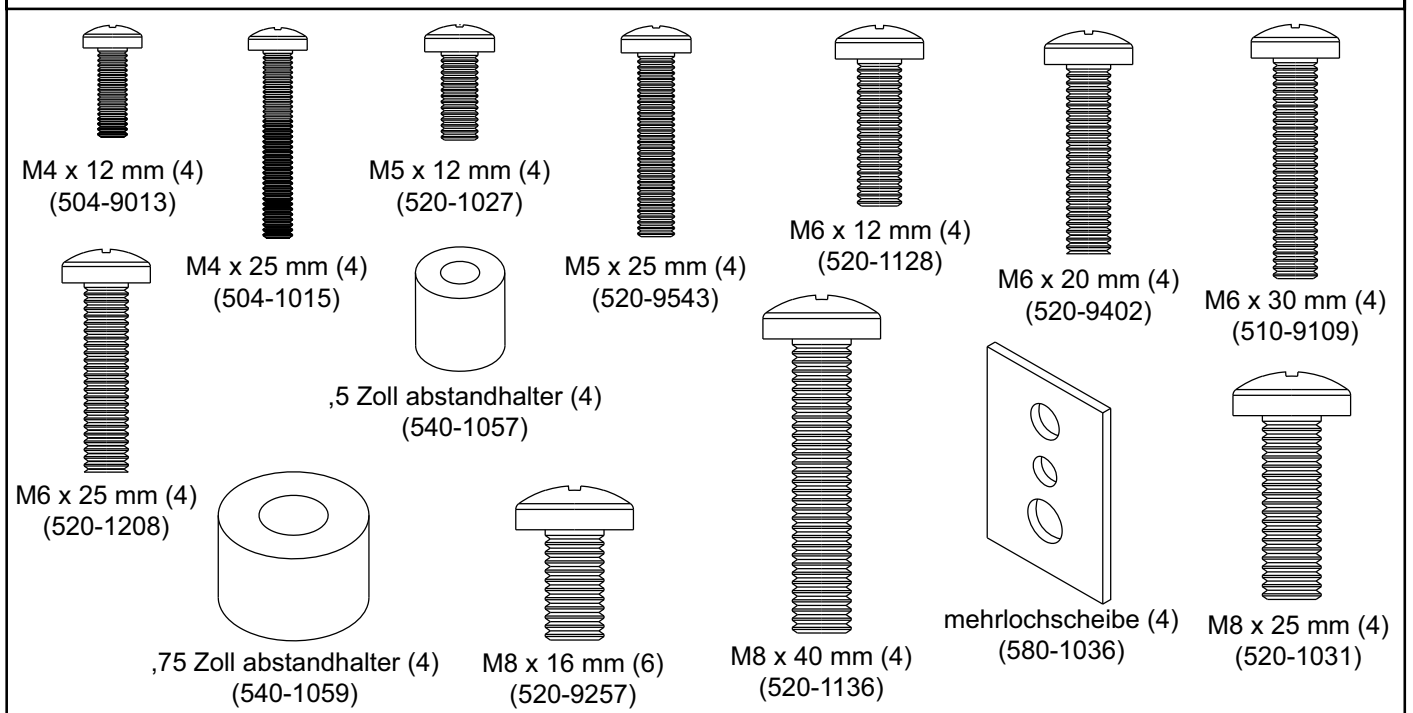

## Anbringung an Wand mit drei Holzständerreihen

### ⚠ ACHTUNG

- Bei der Anbringung muss darauf geachtet werden, dass die Wand die kombinierte Last von Bildschirm und allen Befestigungsteilen und -komponenten tragen kann.
- Ziehen Sie die Schrauben fest genug an, dass die Wandplatte sicher befestigt ist, doch ohne sie zu überdrehen. Durch Überdrehen können die Schrauben beschädigt werden, wodurch ihr Haltevermögen stark reduziert wird.
- Das Drehmoment darf 80 in. • lb (9 Nm.) auf keinen Fall überschreiten.
- Achten Sie darauf, dass die Befestigungsschrauben jeweils in der Mitte der Holzständer verankert werden. Am besten eignet sich ein Balkenfinder mit genauer Kantenanzeige.
- Die mitgelieferten Befestigungsteile sind für die Befestigung des Halters durch Trocken- oder Putzwand standardmäßiger Stärke in Holzständer vorgesehen. Für die Anbringung an anders konstruierten Wänden müssen andere (nicht UL-zugelassene) Befestigungsteile verwendet werden.

- 1** Die Wandplatte (**AA**) kann an drei Ständern montiert werden, die 41 cm (16 Zoll) auseinander liegen. Bestimmen Sie die Kanten der Ständer mithilfe eines Balkenfinders. Am besten eignet sich ein Balkenfinder mit genauer Kantenanzeige. Verwenden Sie die Kanten als Richtlinie und ziehen Sie eine senkrechte Linie entlang der Mitte der Ständer. Halten Sie die Wandplatte als Schablone an die Wand. Die oberen Montageslitze sollten sich wie in Abbildung 1.1 oder Tabelle 1 dargestellt Abstand "X" unten der gewünschten Bildschirmmitte befinden. Richten Sie die Platte waagrecht aus und markieren Sie den Mittelpunkt der sechs Montagebohrungen. Achten Sie darauf, dass die Montagebohrungen sich jeweils auf der Mittellinie der Holzständer befinden. Bohren Sie sechs Löcher mit einem Durchmesser von 4 mm (5/32 Zoll) und einer Tiefe von 64 mm (2,5 Zoll). Achten Sie darauf, dass die Wandplatte waagrecht ist und befestigen Sie sie wie in Abbildung 1.4 gezeigt mit sechs Nr. 14 x 63,5 mm Holzschrauben (**CC**).

FAHREN SIE MIT SCHRITT 2 FORT.

**HINWEIS:** Die Wandplatte kann wie in Abbildung 1.1 dargestellt bis zu 152 mm (6 Zoll) außermittig angebracht werden.



Abbildung. 1.1



Abbildung. 1.2

#### Abstand "X"

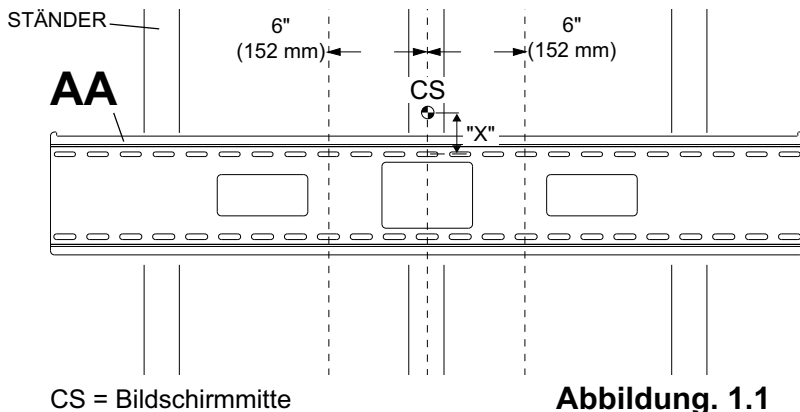
SF670 und SWS510 modelle	19 mm (,75")
SF680 modelle	95 mm (3,75")

# Anbringung an Massivbeton oder Porenbetonstein

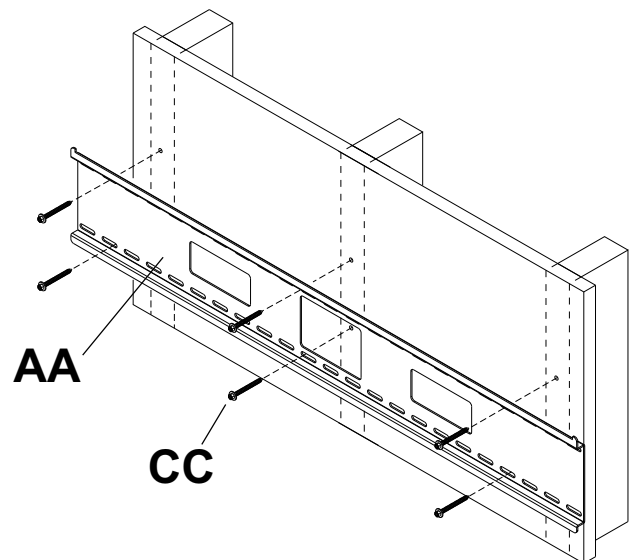
## ⚠ ACHTUNG

- Bei der Anbringung von Peerless-Wandhaltern an Porenbetonstein muss sichergestellt werden, dass die tatsächliche Stärke des Betons, in den das Loch für die Betondübel gebohrt wird, mindestens 35 mm (1 3/8 Zoll) beträgt. Bohren Sie nicht in Mörtelfugen! Achten Sie darauf, dass die Anbringung an einem massiven Teil des Blocks erfolgt, im Allgemeinen mindestens 25 mm (1 Zoll) von der Blockseite entfernt. Die Porenbetonsteine müssen den Spezifikationen der ASTM-Norm C-90 entsprechen. Wir empfehlen, zum Bohren des Lochs anstelle eines Schlagbohrers einen standardmäßigen Elektrobohrer bei niedriger Einstellung zu verwenden, um zu verhindern, dass die Bohrungsrückseite beim Eintritt in einen Leer- oder Hohlraum ausbricht.
- Die Betondruckfestigkeit muss mindestens 2000 psi betragen. In Beton mit geringerer Druckfestigkeit kann der Betondübel u. U. nicht halten.
- Vergewissern Sie sich, dass die Wand das Vierfache des Gesamtgewichts von Geräten und allen daran angebrachten Befestigungsteilen und Komponenten sicher tragen kann.

- 1** Achten Sie darauf, dass die Wandplatte (AA) waagrecht ausgerichtet ist und verwenden Sie sie als Schablone zur Markierung von sechs Montagebohrungen. Die oberen Montageschlitze sollten sich wie in Abbildung 1.1 dargestellt 19 mm (.75 Zoll) unten der gewünschten Bildschirmmitte befinden. Bohren Sie sechs Löcher mit einem Durchmesser von 8 mm (5/16 Zoll) und einer Mindestdiefe von 64 mm (2,5 Zoll). Setzen Sie die Dübel (DD) in die Löcher ein, bis sie bündig mit der Wand abschließen (siehe Abbildung rechts). Halten Sie die Wandplatte über die Dübel und befestigen Sie sie mit Nr. 14 x 63,5 mm Schrauben (CC). Richten Sie sie waagrecht aus und ziehen Sie dann sämtliche Befestigungsteile an.

## ⚠ ACHTUNG

- Ziehen Sie die Schrauben fest genug an, dass die Wandplatte sicher befestigt ist, doch ohne sie zu überdrehen. Durch Überdrehen können die Schrauben beschädigt werden, wodurch ihr Haltevermögen stark reduziert wird.
- Das Drehmoment darf 80 in. • lb (9 Nm.) auf keinen Fall überschreiten.

## ⚠ ACHTUNG

- Betonspreizdübel müssen stets direkt am tragenden Beton angebracht werden.
- Betonspreizdübel dürfen auf keinen Fall an Beton befestigt werden, der mit Verputz, Trockenwandmaterial oder anderem Deckschichtmaterial bedeckt ist. Falls es nicht vermeiden lässt, die Montage an einer Betonfläche mit Deckschicht vorzunehmen, muss wie nachstehend dargestellt eine Senkung in die Deckschicht gebohrt werden. Vergewissern Sie sich, dass die Betondübel beim Anziehen der Schrauben nicht vom Beton weg gezogen werden. Falls der Verputz bzw. das Trockenwandmaterial dicker ist als 16 mm (5/8 Zoll), müssen von der für die Montage zuständigen Person Spezialbefestigungsteile bereitgestellt werden.

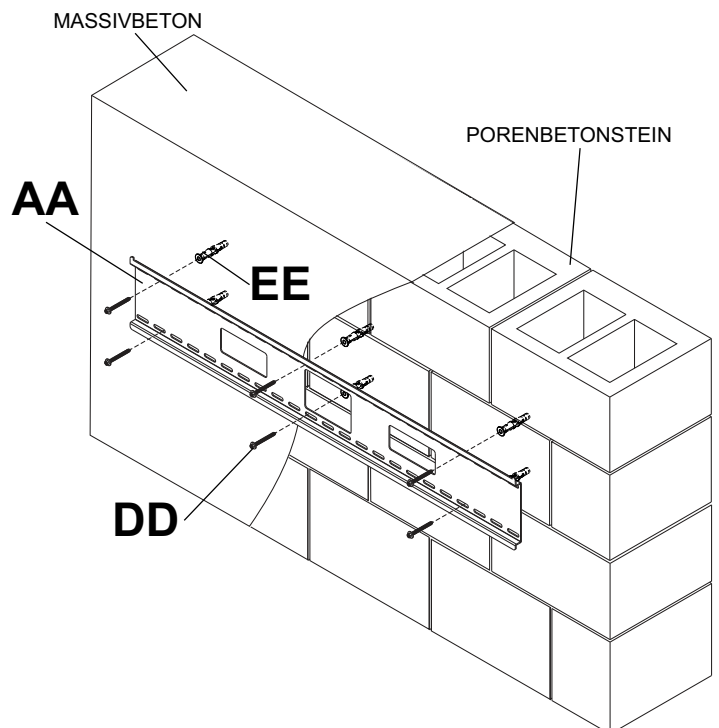
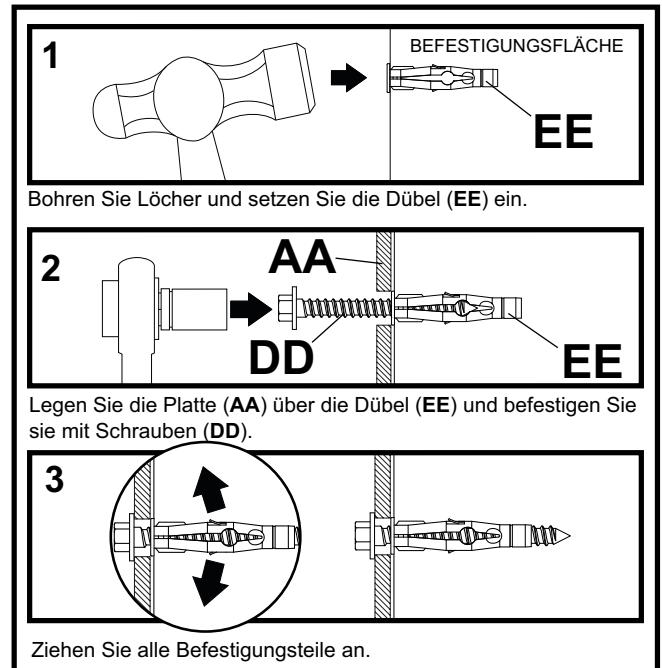
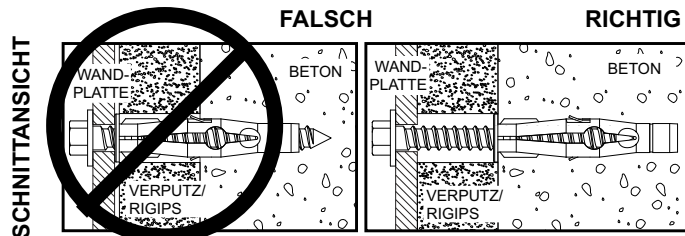

## Anbringung von Adapterhalterungen

### ⚠ ACHTUNG

- Ziehen Sie die Schrauben so an, dass die Adapterhalterungen sicher befestigt sind. Ziehen Sie die Schrauben nicht zu fest an. Durch die beim Überdrehen entstehende Spannung können die Schrauben beschädigt werden, was ihr Haltevermögen stark reduziert und möglicherweise dazu führen kann, dass die Schraubenköpfe sich lösen. Das maximale Drehmoment zum Festziehen der Schrauben darf 40 in • lb (4,5 Nm) nicht überschreiten.
- Sind die Schrauben nicht um drei volle Umdrehungen in die Löcher des Bildschirms eingeschraubt oder stoßen sie unten an und die Halterung ist noch immer nicht sicher befestigt, kann der Bildschirm beschädigt werden oder das Produkt kann versagen.

**2** Legen Sie ein Tuch auf eine flache, ebene Oberfläche, die das Gewicht des Bildschirms tragen kann, damit der Bildschirm nicht zerkratzt wird. Legen Sie den Bildschirm mit der Vorderseite nach unten ab. Falls der Bildschirm über Knöpfe auf der Rückseite verfügt, so müssen diese entfernt werden, damit die Adapterhalterungen befestigt werden können. Setzen Sie die Adapterhalterungen (**BB**) auf die Bildschirmrückseite, richten Sie sie an den Bohrungen aus und zentrieren Sie sie wie unten dargestellt auf der Bildschirmrückseite. Befestigen Sie die Adapterhalterungen unter Verwendung der entsprechenden in Abbildung 2.1 oder 2.2 dargestellten Kombination aus Schrauben, Mehrlochschauben und Abstandhalter an der Bildschirmrückseite.

**HINWEIS:** Es müssen stets die oberen und unteren Bohrungen verwendet werden.

Achten Sie darauf, dass alle Bohrungen korrekt ausgerichtet sind und ziehen Sie dann die Schrauben mit einem Kreuzschlitzschraubendreher an.

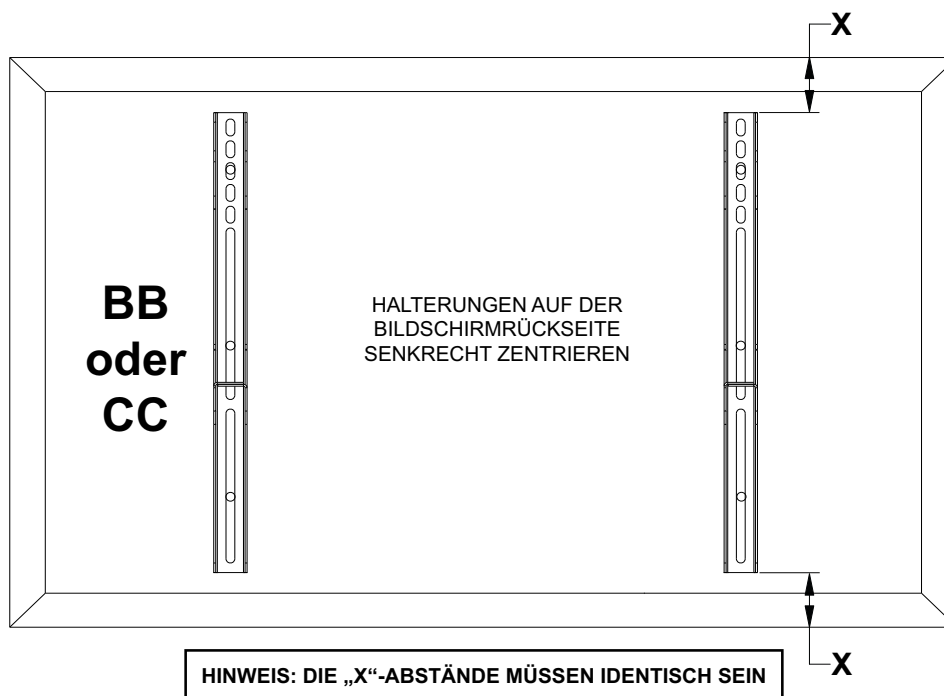

#### HINWEIS:

- Die Anzahl der verwendeten Befestigungsteile unterscheidet sich je nach Bildschirmausführung.
- Je nach Bildschirmausführung sind möglicherweise keine Mehrlochscheiben oder Abstandhalter erforderlich.
- Verwenden Sie das der Schraubengröße entsprechende Loch in der Mehrlochscheibe, wie in der Abbildung zu sehen ist.
- Die Schlitze der Modelle SF 680 sind breiter und deshalb muss die Unterlegscheibe M8 mit.

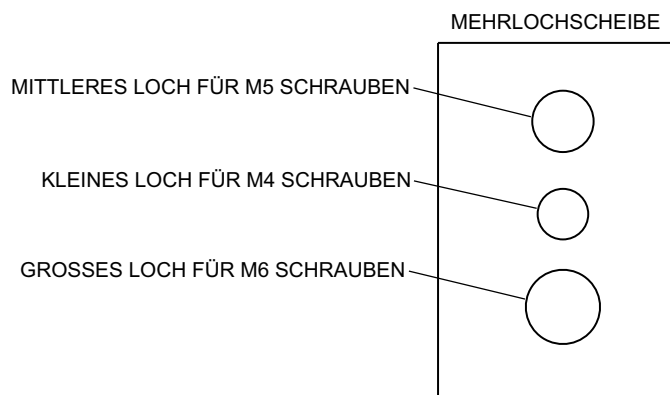

**HINWEIS:** Fahren Sie bei Bildschirmen mit flacher Rückseite mit Schritt 2-1 fort. Fahren Sie bei Bildschirmen mit Wölbung oder Vertiefung an der Rückseite mit Schritt 2-2 fort.

## Bildschirme mit flacher Rückseite

**2-1**

Die korrekten Befestigungsteile können der Bildschirm-Kompatibilitätstabelle entnommen werden. Eine vollständige Bildschirm-Kompatibilitätstabelle für diesen Halter ist für Modelle SF670 und SWS510 unter [www.peerlessmounts.com/3](http://www.peerlessmounts.com/3) bzw. für Modelle SF680 unter [www.peerlessmounts.com/4](http://www.peerlessmounts.com/4) zu finden.

Beginnen Sie mit der kürzesten Schraube und schrauben Sie diese wie unten gezeigt von Hand durch die Mehrlochscheibe und die Adapterhalterung (**BB**) in den Bildschirm. Die Schraube muss sich um mindestens drei volle Umdrehungen in die Montagebohrung drehen lassen und gut festsitzen. Nicht zu stark anziehen. Wählen Sie eine längere Schraube aus dem Befestigungsteilesortiment, wenn sich die Schraube nicht um drei volle Umdrehungen in den Bildschirm schrauben lässt. Wiederholen Sie diesen Schritt bei den übrigen Montagebohrungen, richten Sie die Halterungen waagrecht aus und ziehen Sie die Schrauben an.

**HINWEIS:** Je nach Bildschirmtyp sind keine Abstandhalter zu verwenden.

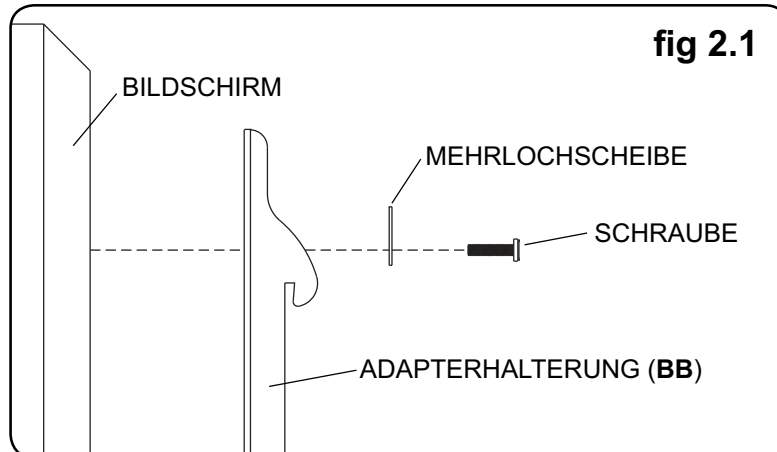

Wenden Sie sich mit Fragen an den Peerless-Kundendienst unter der Telefonnummer +1-800-865-2112 (innerhalb der USA).

## Bildschirme mit Wölbung oder Vertiefung an der Rückseite

**2-2**

Die korrekten Befestigungsteile können der Bildschirm-Kompatibilitätstabelle entnommen werden. Eine vollständige Bildschirm-Kompatibilitätstabelle für diesen Halter ist für Modelle SF670 und SWS510 unter [www.peerlessmounts.com/3](http://www.peerlessmounts.com/3) bzw. für Modelle SF680 unter [www.peerlessmounts.com/4](http://www.peerlessmounts.com/4) zu finden.

Beginnen Sie mit der längeren Schraube und schrauben Sie diese in der unten abgebildeten Reihenfolge von Hand durch die Mehrlochscheibe, die Adapterhalterung (**BB**) und den Abstandhalter in den Bildschirm. Die Schraube muss sich um mindestens drei volle Umdrehungen in die Montagebohrung drehen lassen und gut festsitzen. Nicht zu stark anziehen. Wählen Sie eine längere Schraube aus dem Befestigungsteilesortiment, wenn sich die Schraube nicht um drei volle Umdrehungen in den Bildschirm schrauben lässt. Wiederholen Sie diesen Schritt bei den übrigen Montagebohrungen, richten Sie die Halterungen waagrecht aus und ziehen Sie die Schrauben an.

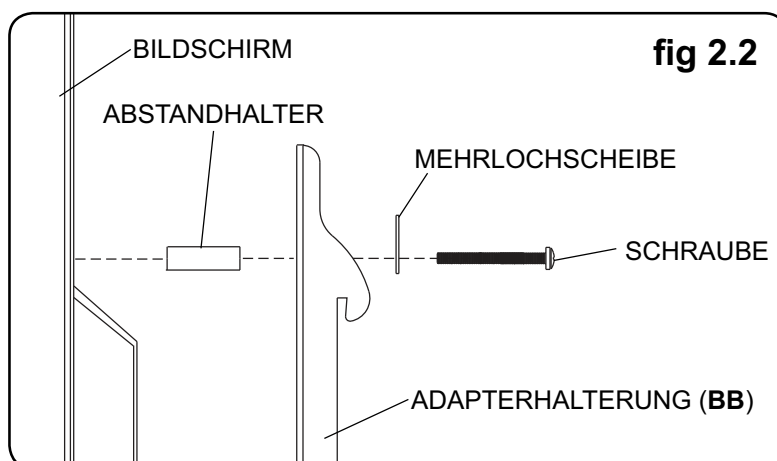

Wenden Sie sich mit Fragen an den Peerless-Kundendienst unter der Telefonnummer +1-800-865-2112 (innerhalb der USA).

## Anbringung und Abnahme des Flachbildschirms

### ⚠ ACHTUNG

- Ziehen Sie immer eine zusätzliche Person heran oder verwenden Sie mechanische Hebegeräte, um den Flachbildschirm sicher zu heben und zu positionieren.

**3** Haken Sie die Adapterhalterungen (**BB**) an der Wandplatte (**AA**) ein. Schwenken Sie den Bildschirm dann langsam wie dargestellt heran. Drehen Sie die Sicherheitsschrauben mit Hilfe eines Inbusschlüssels für Sicherheitsschrauben (**EE**) mindestens sechs Mal nach rechts, um ein Entfernen des Bildschirms zu verhindern (siehe Detailansicht 1 in Abbildung 3.1).

Der Bildschirm kann auf Wunsch horizontal ausgerichtet werden (siehe Abbildung 3,2).

**HINWEIS:** Zum Arretieren des Bildschirms ziehen Sie die Sicherheitsschrauben zur Wandplatte hin an wie in Detailansicht 1 dargestellt.

Zum Entfernen des Bildschirms vom Halter lösen Sie die Sicherheitsschrauben, schwenken den Bildschirm vom Halter weg und heben ihn vom Halter ab.

### VORSICHT

- Ziehen Sie die Schrauben nicht zu fest an. Durch Überdrehen kann der Halter beschädigt werden. Das maximale Drehmoment zum Festziehen der Schrauben darf 40 in • lb (4,5 Nm) nicht überschreiten.

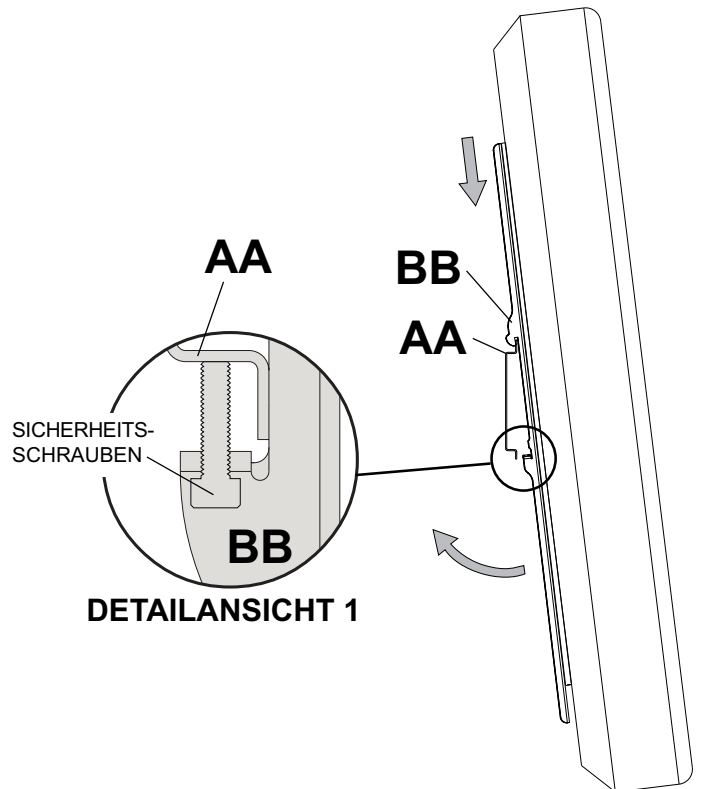

Abbildung. 3.1

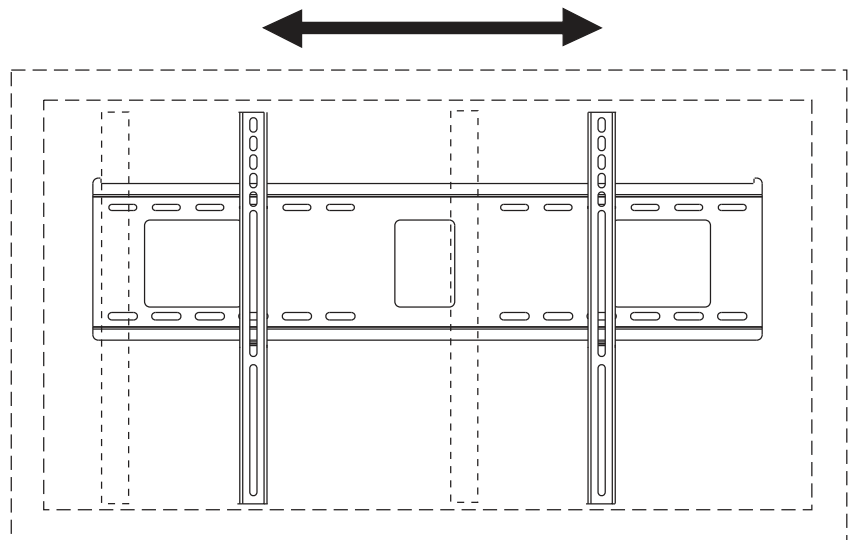

Abbildung. 3.2