

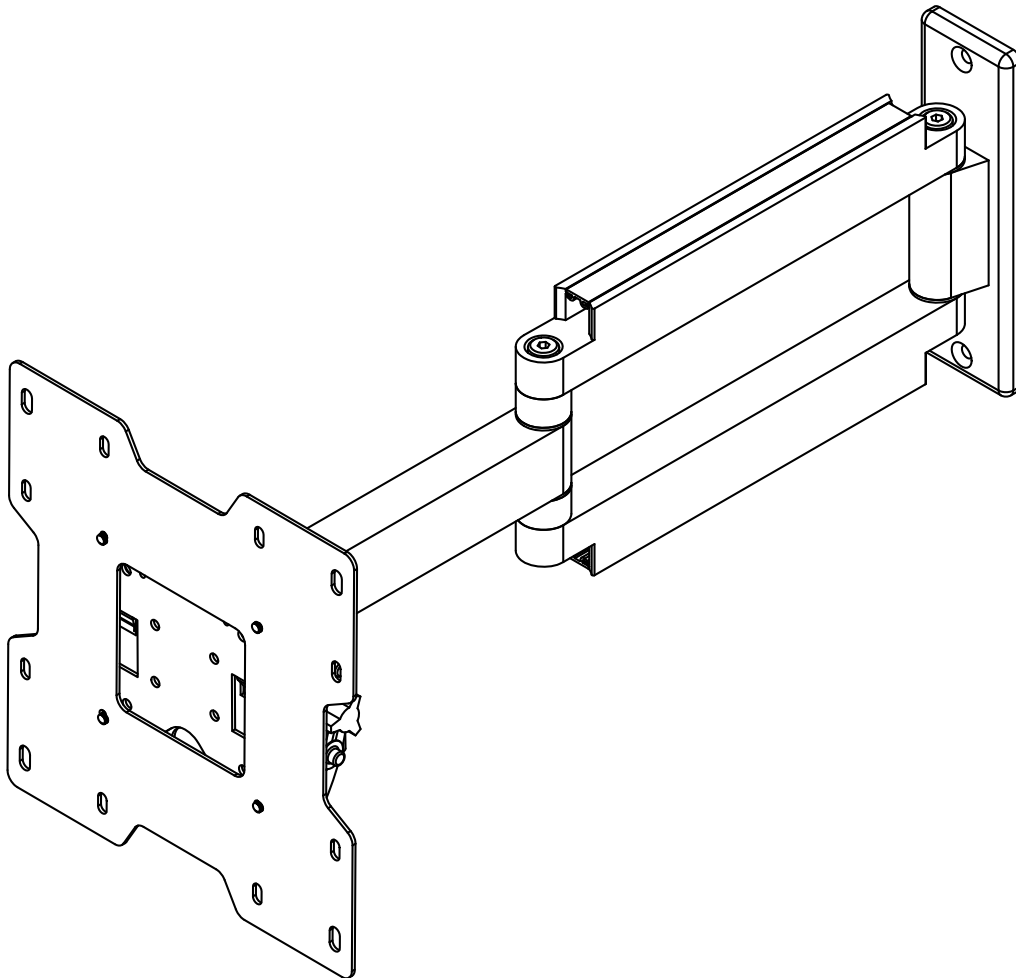

Installation and Assembly: SmartMount™ Articulating LCD Wall Arm

Models: SA740P, SA740P-S, RTFPA-220, RTFPA-220I, RTFPA-220S, RTFPA-220SI,
902220, SWV250/BK, SWV250/SI



Features:

- Fits 22" - 40" (56 - 102 cm) LCD screens
- Three tensionable pivot points for extensive adjustment of viewing angle
- VESA® 75/100/200 x 100/200 x 200 compatible
- Frees up space by folding flat against the wall
- Keeps electronic wires routed internal to reduce clutter



Max Load Capacity: 80 lb (36.3 kg)

NOTE: Read entire instruction sheet before you start installation and assembly.

WARNING

- Do not begin to install your Peerless product until you have read and understood the instructions and warnings contained in this Installation Sheet. If you have any questions regarding any of the instructions or warnings, for US customers please call Peerless customer care at 1-800-865-2112, for all international customers, please contact your local distributor.
- This product should only be installed by someone of good mechanical aptitude, has experience with basic building construction, and fully understands these instructions.
- Make sure that the supporting surface will safely support the combined load of the equipment and all attached hardware and components.
- Never exceed the Maximum Load Capacity. See page one.
- If mounting to wood wall studs, make sure that mounting screws are anchored into the center of the studs. Use of an "edge to edge" stud finder is highly recommended.
- Always use an assistant or mechanical lifting equipment to safely lift and position equipment.
- Tighten screws firmly, but do not overtighten. Overtightening can damage the items, greatly reducing their holding power.
- This product is intended for indoor use only. Use of this product outdoors could lead to product failure and personal injury.
- This product was designed to be installed on the following wall construction only;

WALL CONSTRUCTION

HARDWARE REQUIRED

- | | |
|--------------------|---|
| • Wood Stud | Included |
| • Wood Beam | Included |
| • Solid Concrete | Included |
| • Cinder Block | Included |
| • Metal Stud | Do not attach except with Peerless Metal Stud Accessory Kit |
| • Brick | Contact Qualified Professional |
| • Other or unsure? | Contact Qualified Professional |

Tools Needed for Assembly

- stud finder ("edge to edge" stud finder is recommended)
- phillips screwdriver
- drill
- 5/16" (8 mm) bit for concrete and cinder block wall
- 5/32" (4 mm) bit for wood stud wall
- level

Table of Contents

Parts List.....	3
Installation to Wood Stud Wall.....	4
Installation to Solid Concrete and Cinder Block	5

Before you begin, make sure all parts shown are included with your product.

Description	Qty.	SWV250/BK RTFPA-220 SA740P		SWV250/SI RTFPA-220S SA740P-S	
		Part #	RTFPA-220I Part #	902220 Part #	RTFPA-220SI Part #
A wall mount	1	095-0376	095-0376	095-0378	095-0378
B concrete anchor	2	590-0320	590-0320	590-0320	590-0320
C 11 mm retaining spacer	4	590-5005	590-5005	590-5003	590-5003
D 1/4-20 x 13 mm flat head phillips screw	2	520-1209	520-1209	520-2178	520-2178
E M4 x .7 x 10 mm phillips screw	4	504-9012	504-9012	520-2027	520-2027
F M4 x .7 x 20 mm phillips screw	4	504-9020	504-9020	504-2014	504-2014
G M6 x 1 x 12 mm phillips screw	4	520-1128	520-1128	520-2039	520-2039
H #14 x 63.5 mm flat head wood screw	2	520-1202	520-1202	520-2165	520-2165
I M6 x 1 x 20 mm phillips screw	4	520-9402	520-9402	520-2040	520-2040
J M6 x 1 x 30 mm phillips screw	4	510-9109	510-9109	520-2042	520-2042
K M5 x 1 x 6 mm phillips screw	5	520-1023	520-1023	520-2214	520-2214
L #10 flat washer	4	540-9400	540-9400	540-9442	540-9442
M hook bracket	1	095-1346	095-1346	095-4346	095-4346
N adapter plate	1	095-1322	095-1322	095-4322	095-4322
O #10-32 x 6 mm flat head phillips screw	1	520-1108	520-1108	520-2108	520-2108
P installation kit (not shown)	1	n/a	200-8570	n/a	200-8570

Parts may appear slightly different than illustrated.

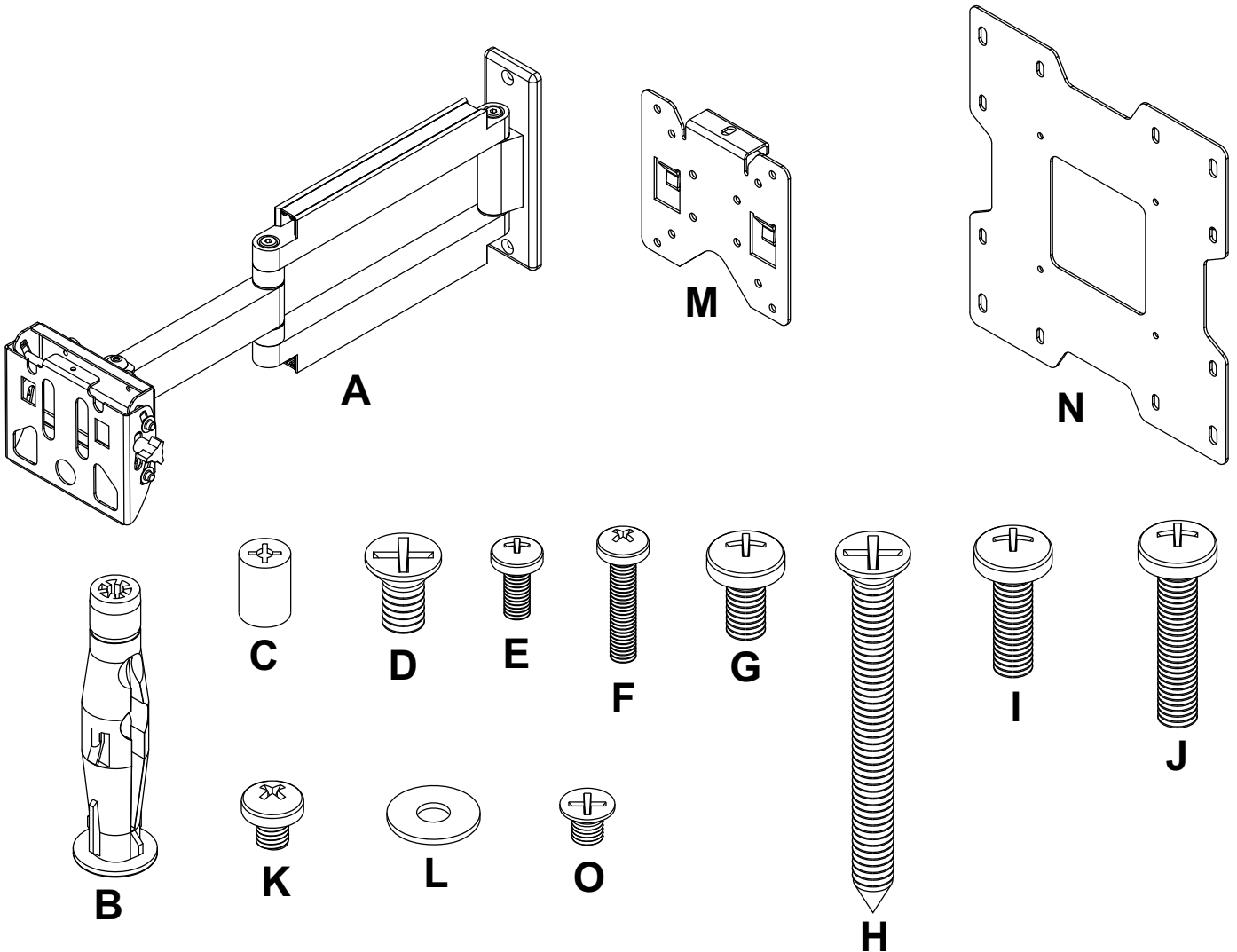

Installation to Wood Stud Wall

⚠ WARNING

- Installer must verify that the supporting surface will safely support the combined load of the equipment and all attached hardware and components.
- Tighten wood screws so that wall plate is firmly attached, but do not overtighten. Overtightening can damage the screws, greatly reducing their holding power.
- Never tighten in excess of 80 in. • lb (9 N.M.).
- Make sure that mounting screws are anchored into the center of the stud. The use of an "edge to edge" stud finder is highly recommended.
- Hardware provided is for attachment of mount through standard thickness drywall or plaster into wood studs. Installers are responsible to provide hardware for other types of mounting situations (not UL approved).

- 1 Remove cord covers from wall arm assembly (A) as shown in figure 1.1. Using a stud finder, locate and mark the edges of the wood stud used in mounting this product. Use of an edge to edge stud finder is highly recommended. Use a level to draw a vertical line down the center of the stud. Use wall plate as template to mark center of holes along the vertical line. Drill two 5/32" (4 mm) dia. holes 2.5" (64 mm) deep. Attach wall mount (A) to wall using two #14 x 63.5 mm flat head wood screws (H) as shown in figure 1.2.

Skip to step 2 on page 6.

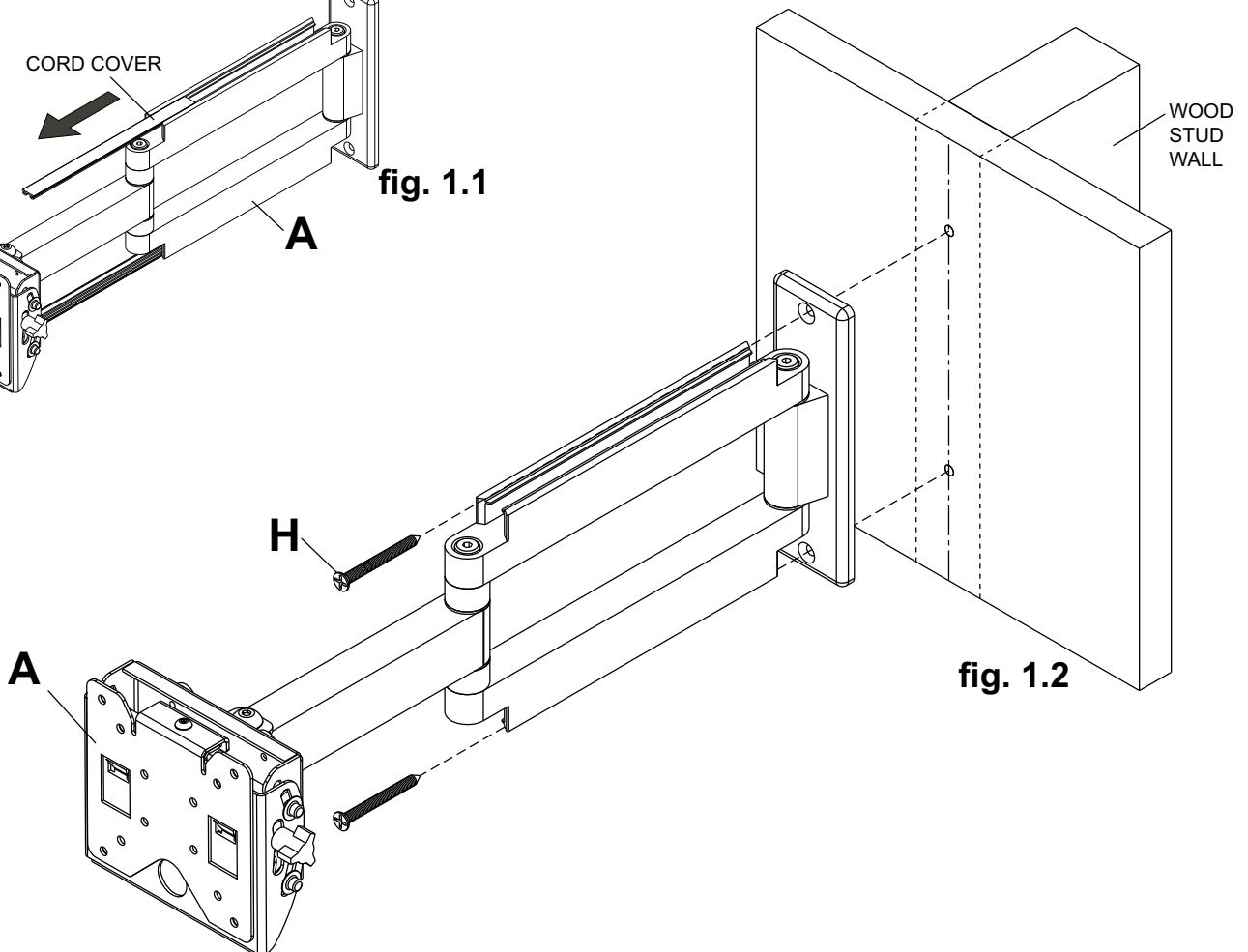
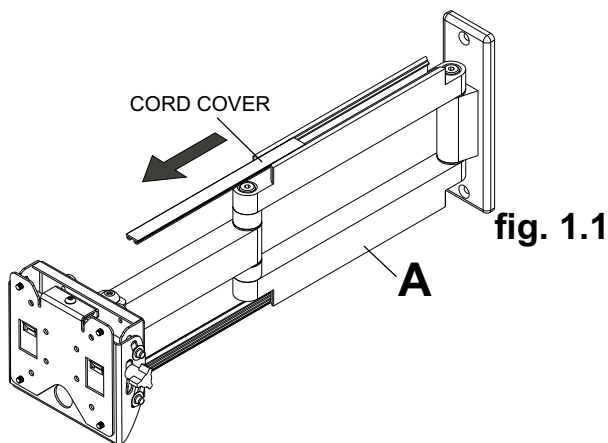

Installation to Solid Concrete and Cinder Block

⚠ WARNING

- When installing Peerless wall mounts on cinder block, verify that you have a minimum of 1-3/8" of actual concrete thickness in the hole to be used for the concrete anchors. Do not drill into mortar joints! Be sure to mount in a solid part of the block, generally 1" minimum from the side of the block. Cinder block must meet ASTM C-90 specifications. It is suggested that a standard electric drill on slow setting is used to drill the hole instead of a hammer drill to avoid breaking out the back of the hole when entering a void or cavity.
- Concrete must be 2000 psi density minimum. Lighter density concrete may not hold concrete anchor.
- Make sure that the supporting surface will safely support the combined load of the equipment and all attached hardware and components.

- 1** Remove cord covers from wall arm assembly (A) as shown in figure 1.1. Level and use wall plate as template to mark center of holes. Drill two 5/16" (8 mm) dia. hole to a minimum depth of 2.5" (64 mm). Insert anchors (B) in holes flush with wall. Place wall mount (A) over anchor and secure with wood screw (H). Make sure wall mount is level, and tighten all fasteners.

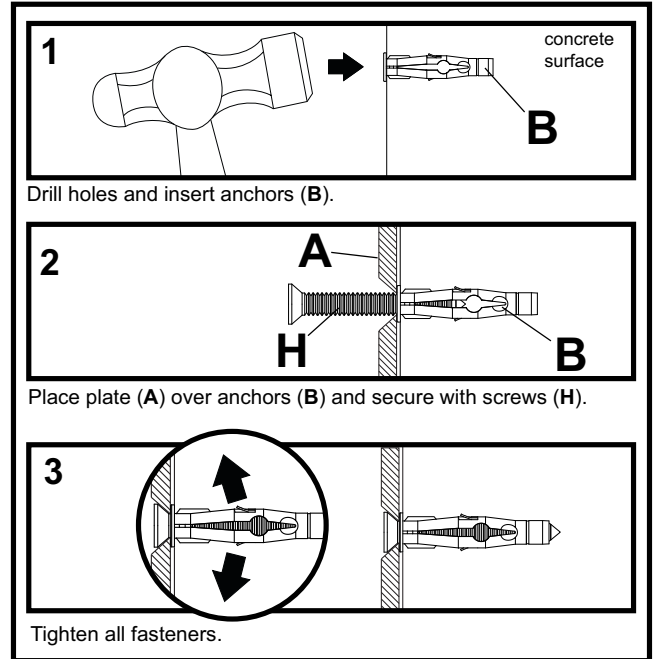

⚠ WARNING

- Tighten screws so that wall plate is firmly attached, but do not overtighten. Overtightening can damage the screws, greatly reducing their holding power.
- Never tighten in excess of 80 in. • lb (9 N.M.).

⚠ WARNING

- Concrete anchors are **not** intended for attachment to concrete wall covered with a layer of plaster, drywall, or other finishing material as shown below. If mounting to concrete wall covered with plaster/drywall is unavoidable, plaster/drywall (up to 5/8" thick) must be counterbored as shown below. Be sure concrete anchors do not pull away from concrete when tightening screws. If plaster/drywall is thicker than 5/8", custom fasteners must be supplied by installer (not UL evaluated).

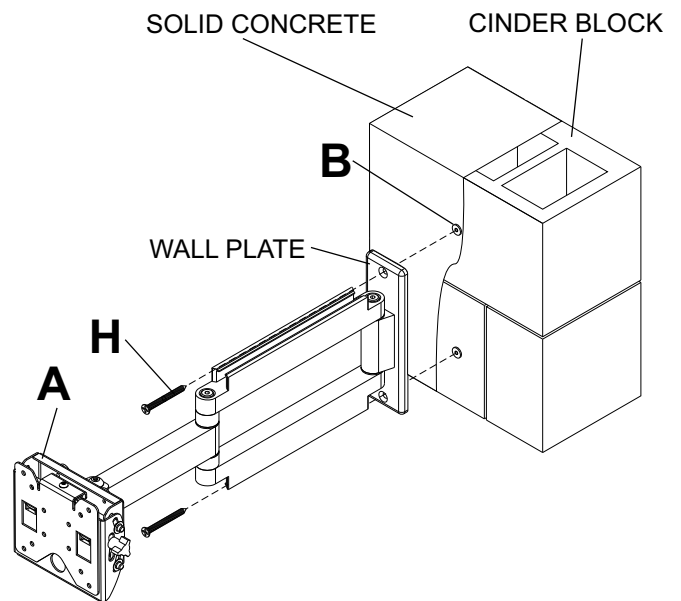
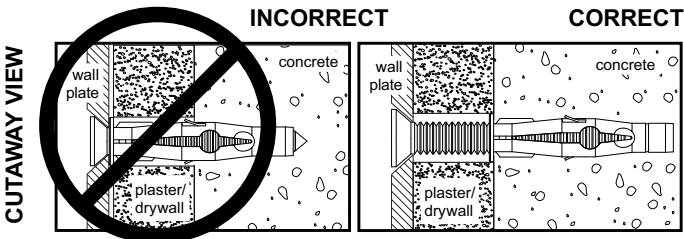

Attaching Adapter Plate to Screen with VESA 200 x 100 or 200 x 200 Mounting Pattern

NOTE: For VESA 75 mm and 100 mm patterns, see following page.

- 2** Attach hook bracket (**M**) to adapter plate (**N**) using four M5 x 6 mm screws (**K**) and #10 washers (**L**) as shown.

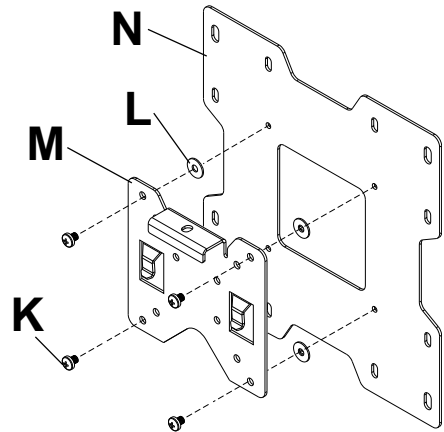

⚠ WARNING

- If screws don't get three complete turns in the screen inserts or if screws bottom out and adapter plate is still not tightly secured, damage may occur to screen or product may fail.

FOR VESA 200 x 100 MOUNTING PATTERN:

- 2-1** Choose hole pattern as shown below. Attach adapter plate (**N**) to back of screen using four M4 x 10 mm screws (**E**) as shown below.

***NOTE:** If screw (**E**) gets less than three threads of engagement, attach adapter plate (**N**) to back of screen using four M4 x 20 mm screws (**F**) and four spacers (**C**) as indicated below.

Skip to step 3 on page 9.

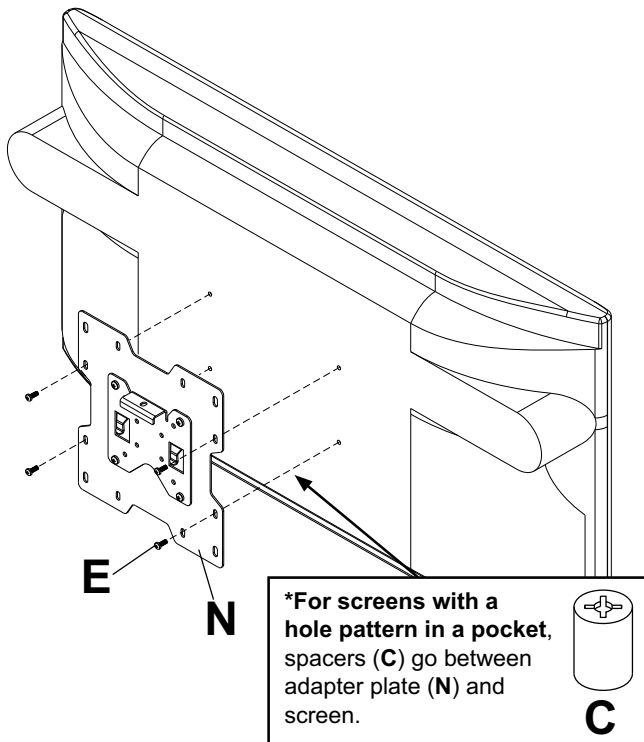

FOR VESA 200 x 200 MOUNTING PATTERN:

- Choose hole pattern as shown below. Attach adapter plate (**N**) to back of screen using four M6 x 12 mm screws (**G**) as shown below.

***NOTE:** If screw (**G**) gets less than three threads of engagement, attach adapter plate (**N**) to back of screen using four M6 x 20 mm screws (**I**). If screw (**I**) still gets less than three threads of engagement, use four M6 x 30 mm screws (**J**).

Skip to step 3 on page 9.

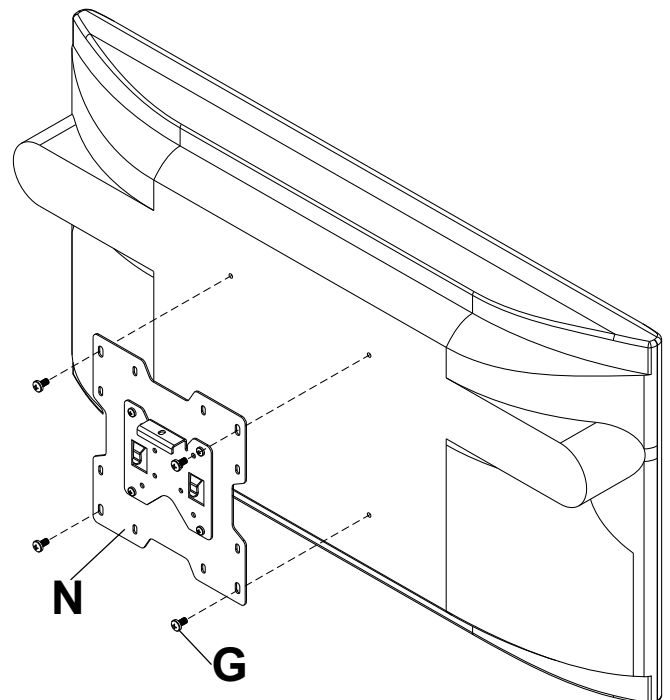

Attaching Hook Bracket to Screen with VESA 75 or 100 Mounting Pattern

⚠ WARNING

- If screws don't get three complete turns in the screen inserts or if screws bottom out and bracket is still not tightly secured, damage may occur to screen or product may fail.

FOR VESA® 75 MOUNTING PATTERN:

- 2** Choose hole pattern as shown below. Attach hook bracket (**M**) to back of screen using four M4 x 10 mm screws (**E**) as shown below.

***Note:** If hole pattern is in a pocket, attach hook bracket (**M**) to back of screen using four M4 x 20 mm screws (**F**) and four retaining spacers (**C**) as indicated below.

FOR VESA 100 MOUNTING PATTERN:

- Choose hole pattern as shown below. Attach hook bracket (**M**) to back of screen using four M4 x 10 mm screws (**E**) as shown below.

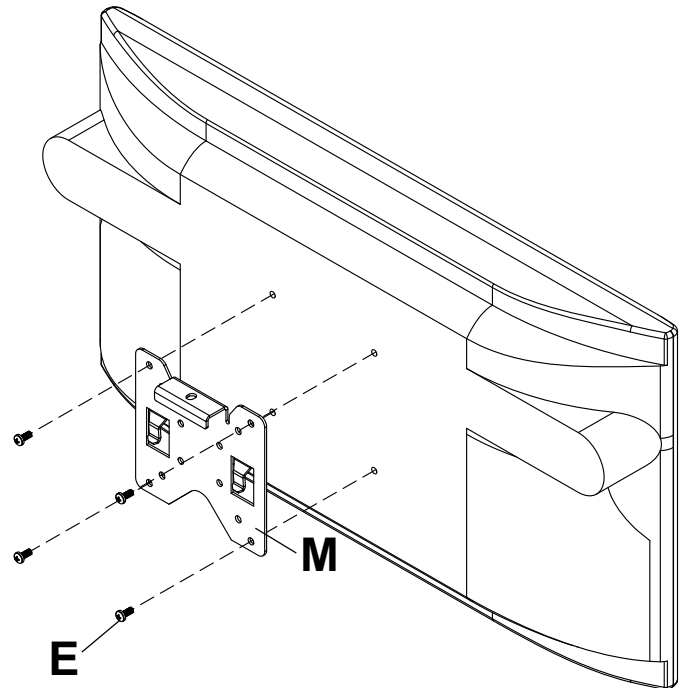
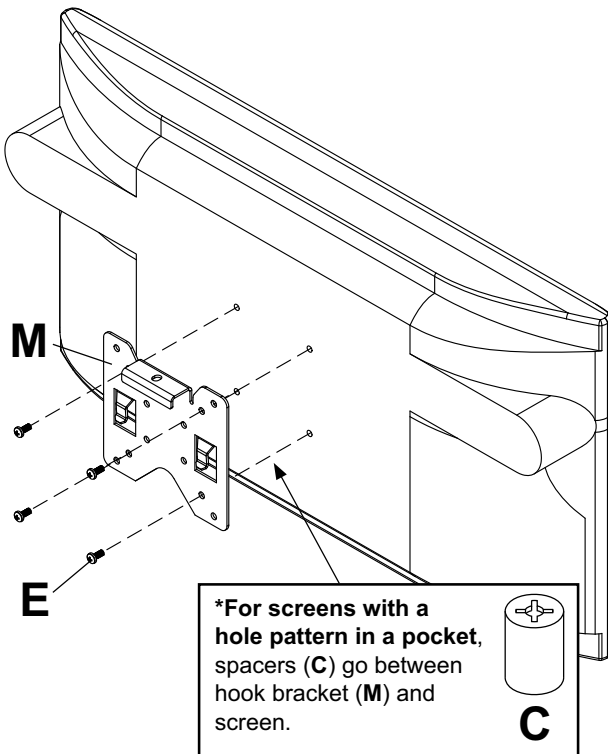

For screen compatibility please refer to the LCD or plasma interface list on our website www.peerlessmounts.com or call customer care for a screen specific adapter bracket LC or PLP models (not UL evaluated).

FOR INSTALLING TO PEERLESS LC MODEL ADAPTER BRACKET

Note: Refer to LC model adapter bracket instruction sheet for attachment of adapter bracket to screen.

Note: Either M5 x 6 mm or M5 x 10 mm screws are included with the LC model adapter bracket.

2 Attach hook bracket (**M**) to adapter bracket using four M5 x 6 mm or M5 x 10 mm screws.

⚠ WARNING

- If screws don't get three complete turns in the screen inserts or if screws bottom out and bracket is still not tightly secured, damage may occur to screen or product may fail.

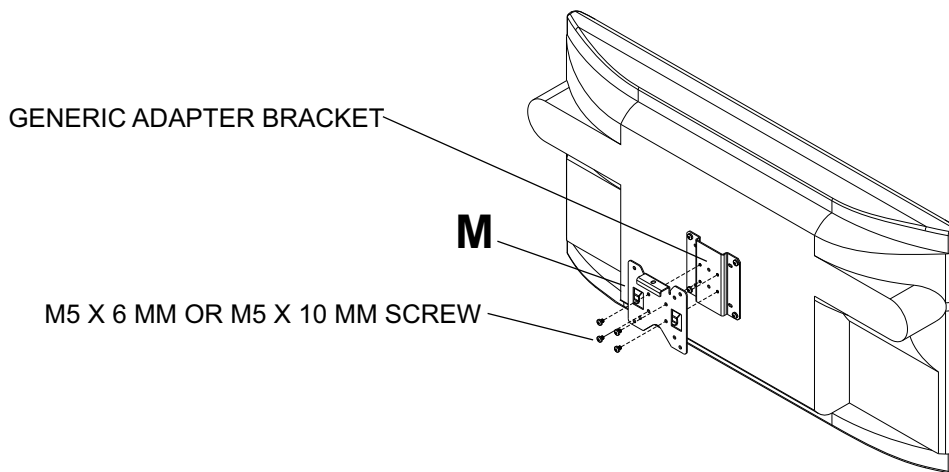

FOR INSTALLING TO PEERLESS PLP MODEL ADAPTER BRACKET

Note: Refer to PLP model adapter bracket instruction sheet for attachment of adapter bracket to screen.

Note: M5 x 10 mm screws are included with the PLP model adapter bracket

2 Attach hook bracket (**M**) to adapter bracket using four M5 x 10 mm screws.

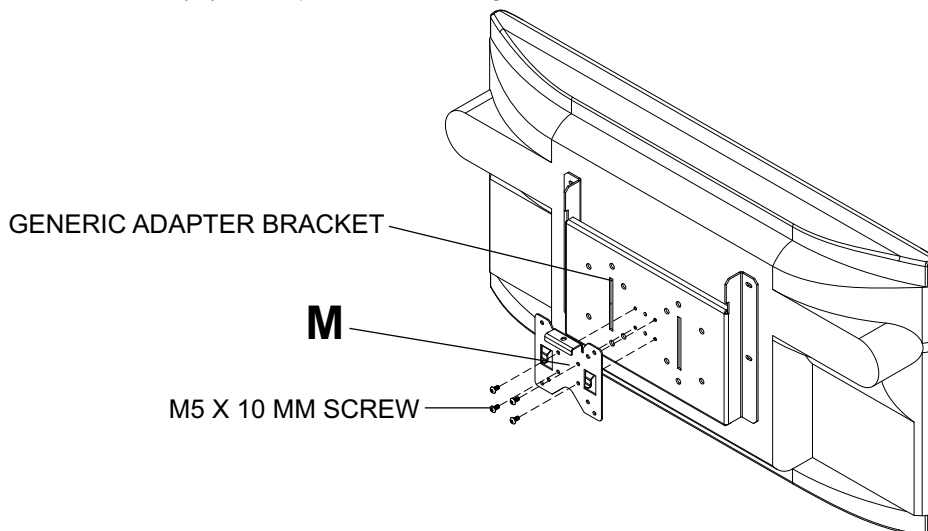

Installing and Removing Flat Panel Screen

- 3** To attach screen to wall mount (**A**), lower hook bracket (**M**) with screen at an angle into pockets of wall mount as shown in figure 3.1. Once clips are engaged, push down to seat clips in pockets as shown in figure 3.2. Insert and tighten M5 phillips screw (**K**) to lock screen to wall mount as shown in figure 3.3.

To remove screen from mount, loosen screw (**K**) and lift screen off of mount.

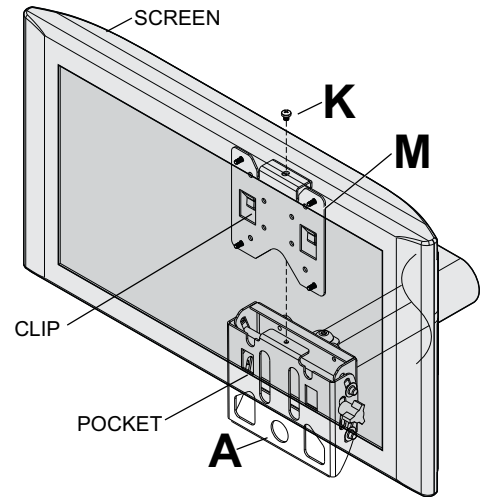

fig. 3.3

⚠ WARNING

- Do not lift more weight than you can handle. Use additional man power or mechanical lifting equipment to safely handle placement of the screen.
- Failure to lock hook bracket (**M**) with screw (**K**) can cause screen to come off mount if hit accidentally.

CAUTION

- Do not tighten screws with excessive force. Overtightening can cause damage to mount. Tighten screws to 20 in. • lb (2.26 N.M.) maximum torque.

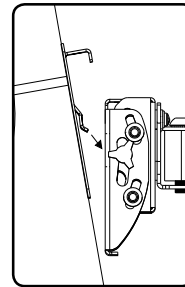

fig. 3.1

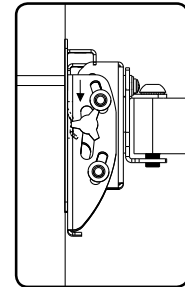

fig. 3.2

- 4** Adjust tension knob on side of mount shown in figure 4.1 to desired tension to balance your screen size and weight.

Push or pull from top or bottom of screen to adjust tilt as shown. The tilt can be adjusted to a maximum of 15° forward or 5° backward.

CAUTION

- Do not tighten screws with excessive force. Overtightening can cause damage to mount. Tighten screws to 40 in. • lb (4.5 N.M.) maximum torque.

CAUTION

- Be careful not to pinch fingers when opening and closing mount from the wall.

- 4-1** Roll screen to desired position (5° clockwise or counter-clockwise). Insert #10-32 x 1/2" flat head phillips screw (**O**) to lock screen into position as shown in figure 4.2.

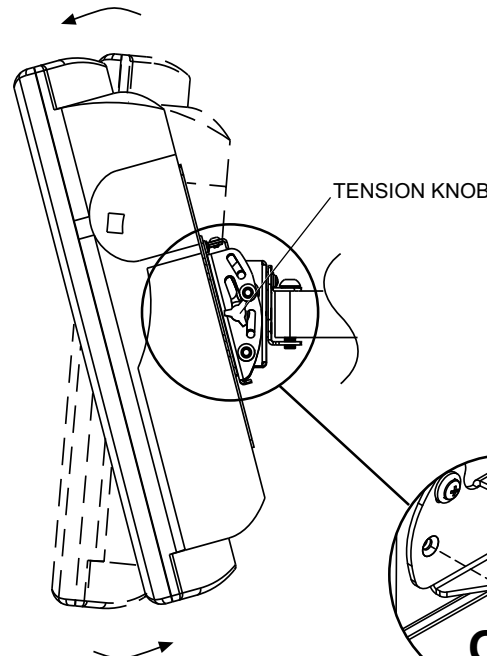

fig. 4.1

fig. 4.2

- 5** **Note:** Make sure cords have enough slack to allow full movement of the arm.
- Route cords inside arm slots of wall mount (**A**) as shown in figure 5.1. **Optional:** Run power cord through one side of mount and signal cable(s) through other side in order to avoid interference with the signal.

Lock cords into place by sliding cord covers onto mount as shown in figure 5.2. Screen may have to be moved for better access for sliding on the cord covers.

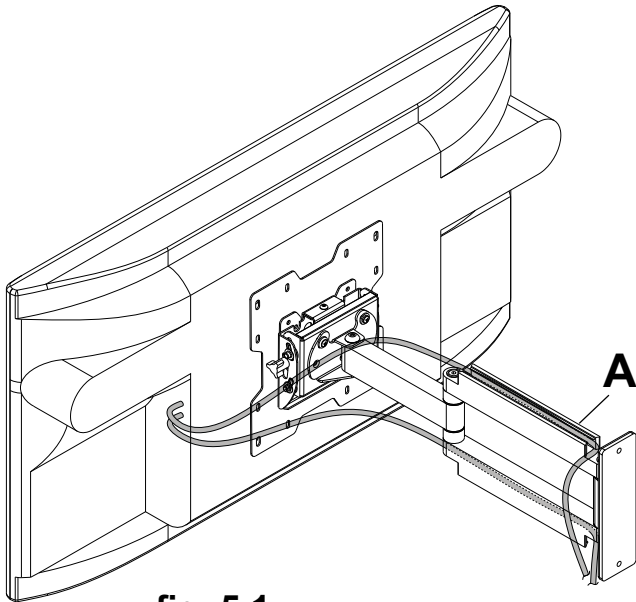

fig. 5.1

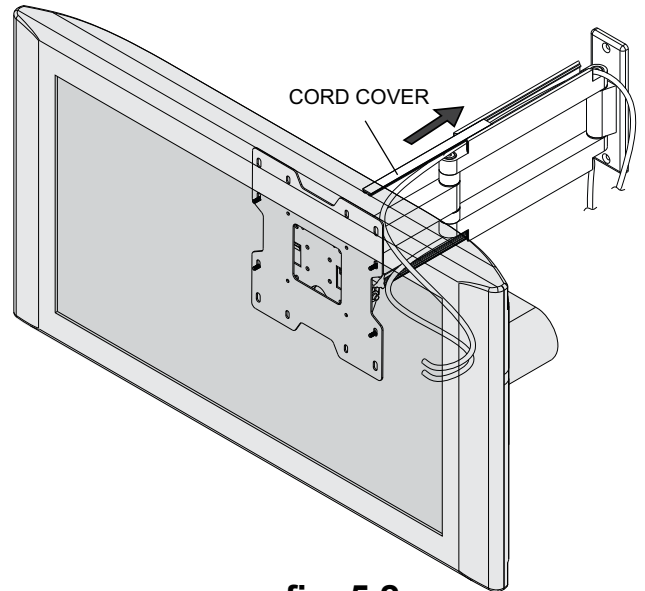

fig. 5.2

⚠ WARNING

- Do not remove screw or loosen screw until it is no longer engaged with the mount. Doing so may cause the screen to fall.

- 6** **ARM TENSION ADJUSTMENT:** If more or less tension is desired in the arm pivot points, do the following:
- To increase tension, turn tension screw(s) clockwise with allen wrench.
 - To reduce tension, turn tension screw(s) counter-clockwise with allen wrench.

NOTE: Do not turn more than half a turn.

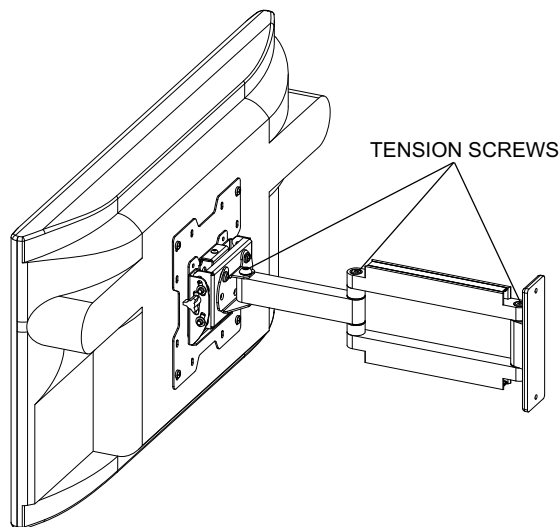

Anbringung und Zusammenbau: SmartMount™-LCD-Wandhalterung mit Gelenkarm

Modelle: SA740P, SA740P-S, RTFPA-220, RTFPA-220I, RTFPA-220S, RTFPA-220SI,
902220, SWV250/BK, SWV250/SI

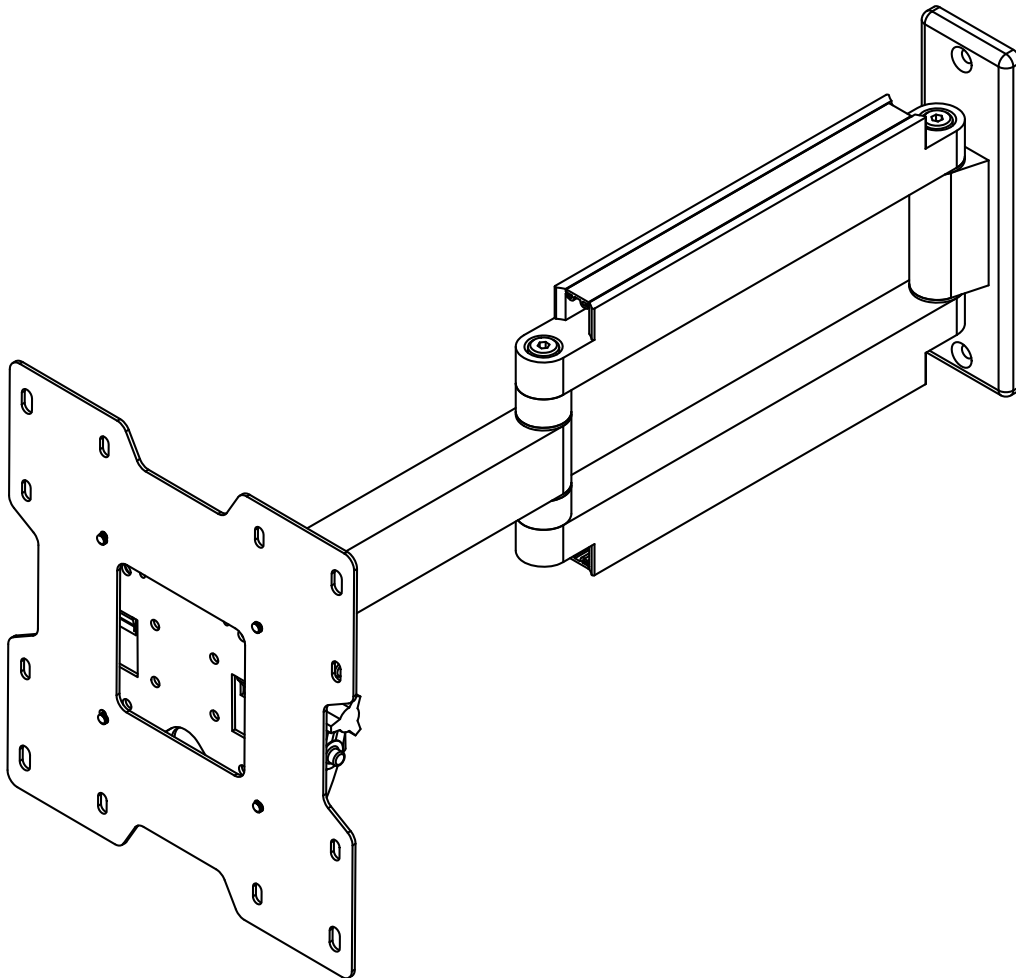

Merkmale:

- Für LCD-Bildschirme von 22 - 40 Zoll (56 - 102 cm)
- Drei spannbare Gelenke bieten vielseitige Einstellmöglichkeiten des Betrachtungswinkels
- Kompatibel mit VESA® 75/100/200 x 100/200 x 200
- Flach an die Wand klappbare Ausführung spart Platz
- Innenliegende Kabelführung verhindert Kabelgewirr



Max. Tragfähigkeit: 80 lb (36.3 kg)

HINWEIS: Lesen Sie die gesamte Anleitung, bevor Sie mit der Anbringung und dem Zusammenbau beginnen.

⚠ ACHTUNG

- Beginnen Sie mit der Anbringung Ihres Peerless-Produkts erst, nachdem Sie die in dieser Montageanleitung enthaltenen Anleitungen und Achtungshinweise gelesen und sich gründlich mit ihnen vertraut gemacht haben. Falls Sie Fragen hinsichtlich irgendeiner der Anleitungen oder Achtungshinweise haben, wenden Sie sich in den USA bitte an den Peerless-Kundendienst unter der Rufnummer 1-800-865-2112. Kunden im Ausland wenden sich bitte an den örtlichen Vertragshändler.
- Dieses Produkt darf nur von Personen mit guten mechanischen Fähigkeiten montiert werden, die über Erfahrung in den Grundlagen der Baukonstruktion verfügen und diese Anleitungen vollkommen verstehen.
- Vergewissern Sie sich, dass die tragende Fläche das Gesamtgewicht der Geräte und allen daran angebrachten Befestigungsteilen und Komponenten sicher tragen kann.
- Die maximale Tragfähigkeit darf niemals überschritten werden. Siehe Seite 11.
- Achten Sie bei der Anbringung an Holzständern darauf, dass die Befestigungsschrauben jeweils in der Mitte der Holzständer verankert sind. Am besten eignet sich ein Balkenfinder mit genauer Kantenanzeige.
- Ziehen Sie immer eine zusätzliche Person heran oder verwenden Sie mechanische Hebeegeräte, um Geräte sicher zu heben und zu positionieren.
- Ziehen Sie die Schrauben fest an, ohne sie zu überdrehen. Durch Überdrehen können die Teile beschädigt werden, wodurch ihr Haltevermögen stark reduziert wird.
- Dieses Produkt ist nur für den Gebrauch innerhalb von Gebäuden bestimmt. Eine Verwendung dieses Produkts im Freien kann zu Produktausfall und Personenschaden führen.
- Dieses Produkt wurde nur für die Anbringung an den folgenden Wandkonstruktionen ausgelegt:

WANDKONSTRUKTION

- HOLZSTÄNDER
- HOLZBALKEN
- MASSIVBETON
- PORENBETONSTEIN
- METALLSTÄNDER
- ZIEGEL
- ANDERE ODER NICHT SICHER?

ERFORDERLICHE BEFESTIGUNGSTEILE

- INBEGRIFFEN
- INBEGRIFFEN
- INBEGRIFFEN
- INBEGRIFFEN
- NUR MIT METALLSTÄNDER-ZUBEHÖRSATZ VON PEERLESS ANBRINGEN;
- QUALIFIZIERTEN FACHMANN KONSULTIEREN
- QUALIFIZIERTEN FACHMANN KONSULTIEREN

Für den Zusammenbau erforderliche Werkzeuge

- Balkenfinder (Balkenfinder mit genauer Kantenanzeige empfohlen)
- Kreuzschlitzschraubendreher
- Bohrer
- 5/16 Zoll (8 mm) Bit für Beton- und Porenbetonsteinwand
- 5/32 Zoll (4 mm) Bit für Holzständerwand
- Wasserwaage

Inhaltsverzeichnis

Teileliste.....	13
Anbringung an Wand mit einer Holzständerreihe.....	14
Anbringung an Massivbeton oder Porenbetonstein.....	15

Vergewissern Sie sich vor Beginn der Arbeiten, dass alle dargestellten Teile mit Ihrem Produkt mitgeliefert wurden.

Teileliste	SWV250/BK RTFPA-220 SA740P		SWV250/SI RTFPA-220S SA740P-S		
	Anz.	Teile Nr.	RTFPA-220I Teile Nr.	902220 Teile Nr.	RTFPA-220SI Teile Nr.
A wandarm	1	095-0376	095-0376	095-0378	095-0378
B Betondübel	2	590-0320	590-0320	590-0320	590-0320
C Abstandhalter	4	590-5005	590-5005	590-5003	590-5003
D 1/4-20 x 13 mm Schraube	2	520-1209	520-1209	520-2178	520-2178
E M4 x .7 x 10 mm Kreuzschlitzschraube	4	504-9012	504-9012	520-2027	520-2027
F M4 x .7 x 20 mm Kreuzschlitzschraube	4	504-9020	504-9020	504-2014	504-2014
G M6 x 1 x 12 mm Kreuzschlitzschraube	4	520-1128	520-1128	520-2039	520-2039
H #14 x 63.5 mm Holzschraube	2	520-1202	520-1202	520-2165	520-2165
I M6 x 1 x 20 mm Kreuzschlitzschraube	4	520-9402	520-9402	520-2040	520-2040
J M6 x 1 x 30 mm Kreuzschlitzschraube	4	510-9109	510-9109	520-2042	520-2042
K M5 x 1 x 6 mm Kreuzschlitzschraube	5	520-1023	520-1023	520-2214	520-2214
L Scheiben Nr. 10	4	540-9400	540-9400	540-9442	540-9442
M Hakenhalterung	1	095-1346	095-1346	095-4346	095-4346
N dapterplatte	1	095-1322	095-1322	095-4322	095-4322
O Nr. 10-32 x 1/2 Zoll Kreuzschlitz-Senkkopfschrau	1	520-1108	520-1108	520-2108	520-2108
P Pack installieren (nicht angezeigt)	1	n/a	200-8570	n/a	200-8570

Die Teile können etwas anders als in der Abbildung aussehen.

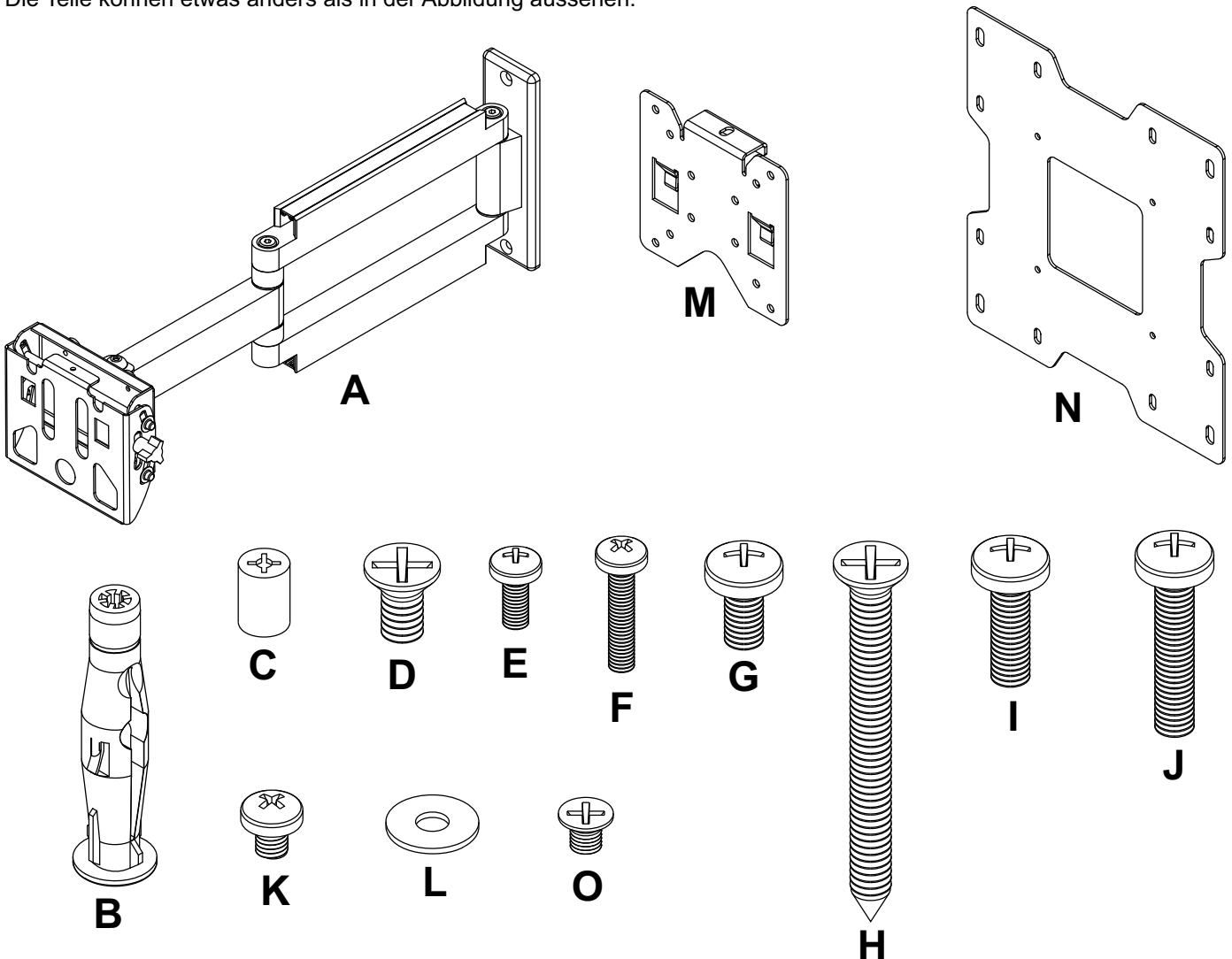

Anbringung an Wänden mit einer Holzständerreihe

⚠ ACHTUNG

- Bei der Anbringung muss darauf geachtet werden, dass die Wand die kombinierte Last von Bildschirm und allen Befestigungsteilen und -komponenten tragen kann.
- Ziehen Sie die Schrauben fest genug an, dass die Wandplatte sicher befestigt ist, doch ohne sie zu überdrehen. Durch Überdrehen können die Schrauben beschädigt werden, wodurch ihr Haltevermögen stark reduziert wird.
- Das Drehmoment darf 80 in. • lb (9 Nm.) auf keinen Fall überschreiten.
- Achten Sie darauf, dass die Befestigungsschrauben jeweils in der Mitte der Holzständer verankert werden. Am besten eignet sich ein Balkenfinder mit genauer Kantenanzeige.
- Die mitgelieferten Befestigungsteile sind für die Befestigung des Halters durch Trocken- oder Putzwand standardmäßiger Stärke in Holzständer vorgesehen. Für die Anbringung an anders konstruierten Wänden müssen andere (nicht UL-zugelassene) Befestigungsteile verwendet werden.

- 1 Nehmen Sie die Kabelabdeckung vom Wandarm (A) ab (siehe Abbildung 1.1). Stellen Sie mithilfe eines Balkenfinders die Position des Ständers fest, an dem die Halterung montiert werden soll, und markieren Sie die Kanten. Am besten eignet sich ein Balkenfinder mit genauer Kantenanzeige. Ziehen Sie unter Verwendung einer Wasserwaage eine senkrechte Linie entlang der Mitte des Ständers. Verwenden Sie die Wandplatte als Schablone und markieren Sie den Mittelpunkt der Löcher auf der senkrechten Linie. Bohren Sie zwei Löcher mit einem Durchmesser von 4 mm (5/32 Zoll) und einer Tiefe von 64 mm (2,5 Zoll). Befestigen Sie den Wandhalter (A) mit den zwei Nr. 14 x 63,5 mm Flachkopf-Holzschrauben (H) wie in Abbildung 1.2 gezeigt an der Wand.

FAHREN SIE MIT SCHRITT 2 FORT.

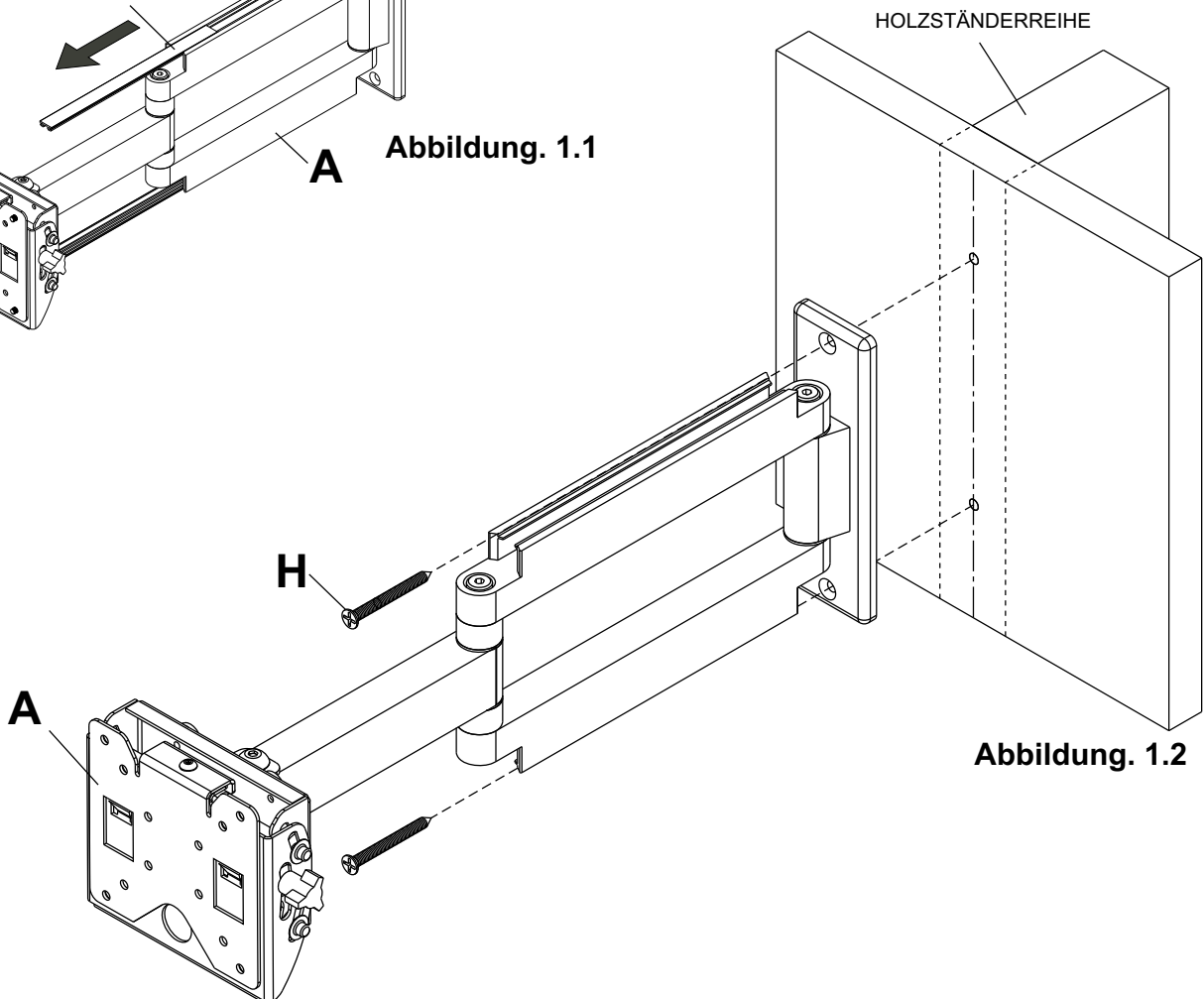
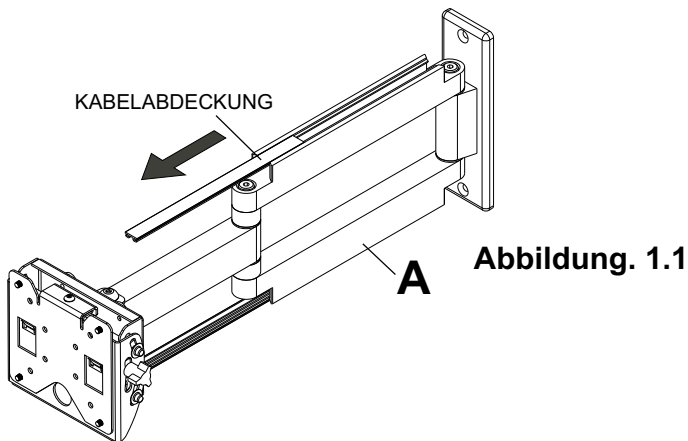

Anbringung an Massivbeton oder Porenbetonstein

⚠ ACHTUNG

- Bei der Anbringung von Peerless-Wandhaltern an Porenbetonstein muss sichergestellt werden, dass die tatsächliche Stärke des Betons, in den das Loch für die Betondübel gebohrt wird, mindestens 35 mm (1 3/8 Zoll) beträgt. Bohren Sie nicht in Mörtelfugen! Achten Sie darauf, dass die Anbringung an einem massiven Teil des Blocks erfolgt, im Allgemeinen mindestens 25 mm (1 Zoll) von der Blockseite entfernt. Die Porenbetonsteine müssen den Spezifikationen der ASTM-Norm C-90 entsprechen. Wir empfehlen, zum Bohren des Lochs anstelle eines Schlagbohrers einen standardmäßigen Elektrobohrer bei niedriger Einstellung zu verwenden, um zu verhindern, dass die Bohrungsrückseite beim Eintritt in einen Leer- oder Hohlraum ausbricht.
- Die Betondruckfestigkeit muss mindestens 2000 psi betragen. In Beton mit geringerer Druckfestigkeit kann der Betondübel u. U. nicht halten.
- Vergewissern Sie sich, dass die Wand das Vierfache des Gesamtgewichts von Geräten und allen daran angebrachten Befestigungsteilen und Komponenten sicher tragen kann.

- 1** Nehmen Sie die Kabelabdeckung vom Wandarm (A) ab (siehe Abbildung 1.1). Richten Sie die Wandplatte waagrecht aus und verwenden Sie sie als Schablone, um den Mittelpunkt der Löcher zu markieren. Bohren Sie zwei Löcher mit einem Durchmesser von 8 mm (5/16 Zoll) und einer Mindestdiefe von 64 mm (2,5 Zoll). Setzen Sie Dübel (B) in die Löcher ein, bis sie bündig mit der Wand abschließen. Platzieren Sie den Wandhalter (A) über dem Dübel und befestigen Sie ihn mit der Holzschraube (H). Achten Sie darauf, dass der Wandhalter waagrecht ist und ziehen Sie alle Schrauben an.

⚠ ACHTUNG

- Ziehen Sie die Schrauben fest genug an, dass die Wandplatte sicher befestigt ist, doch ohne sie zu überdrehen. Durch Überdrehen können die Schrauben beschädigt werden, wodurch ihr Haltevermögen stark reduziert wird.
- Das Drehmoment darf 80 in. • lb (9 Nm.) auf keinen Fall überschreiten.

⚠ ACHTUNG

- Betonspreizdübel müssen stets direkt am tragenden Beton angebracht werden.
- Betonspreizdübel dürfen auf keinen Fall an Beton befestigt werden, der mit Verputz, Trockenwandmaterial oder anderem Deckschichtmaterial bedeckt ist. Falls es nicht vermeiden lässt, die Montage an einer Betonfläche mit Deckschicht vorzunehmen, muss wie nachstehend dargestellt eine Senkung in die Deckschicht gebohrt werden. Vergewissern Sie sich, dass die Betondübel beim Anziehen der Schrauben nicht vom Beton weg gezogen werden. Falls der Verputz bzw. das Trockenwandmaterial dicker ist als 16 mm (5/8 Zoll), müssen von der für die Montage zuständigen Person Spezialbefestigungsteile bereitgestellt werden.

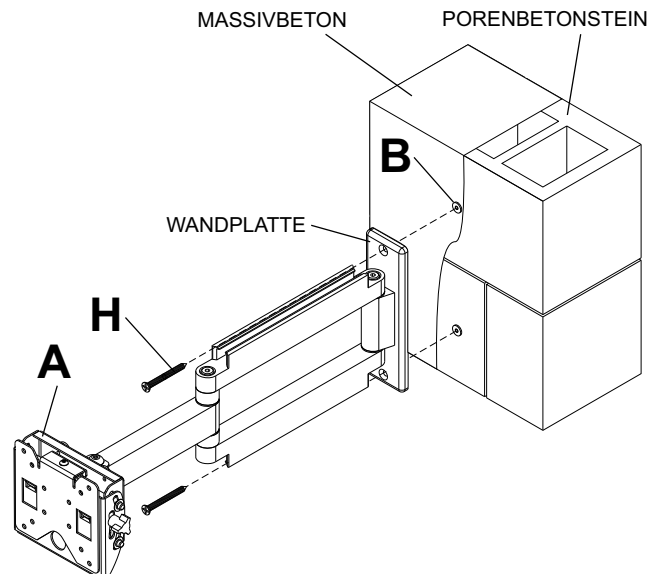
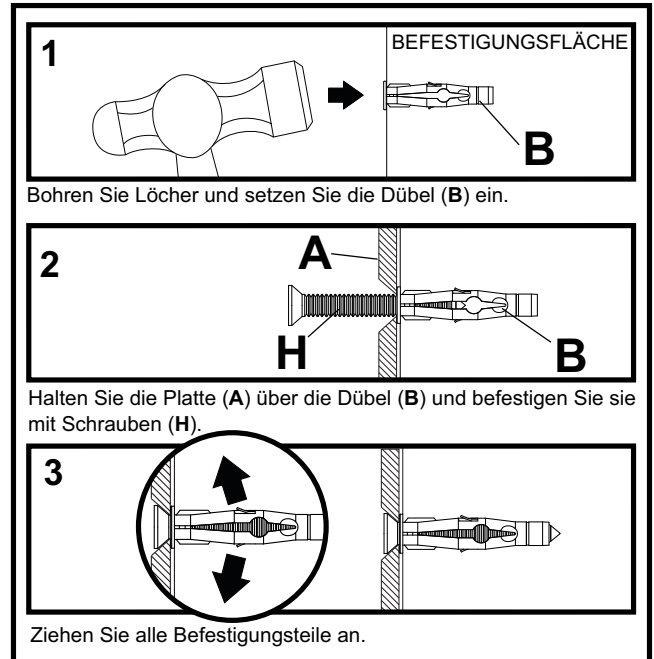
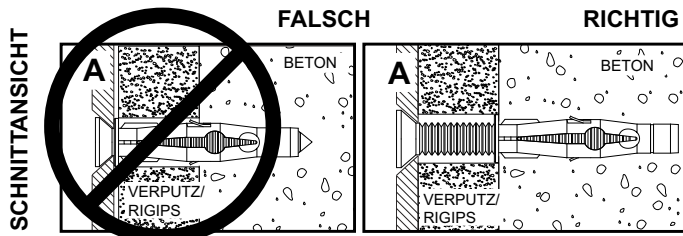

Befestigung von Adapterplatte an Bildschirm unter Verwendung von VESA-Montagemuster 200 x 100 oder 200 x 200

HINWEIS: Die VESA-Muster 75 mm und 100 mm sind auf der folgenden Seite aufgeführt.

- 2** Bringen Sie die Hakenhalterung (M) mit vier M5 x 6 mm Schrauben (K) und Scheiben Nr. 10 (L) wie dargestellt an der Adapterplatte (N) an.

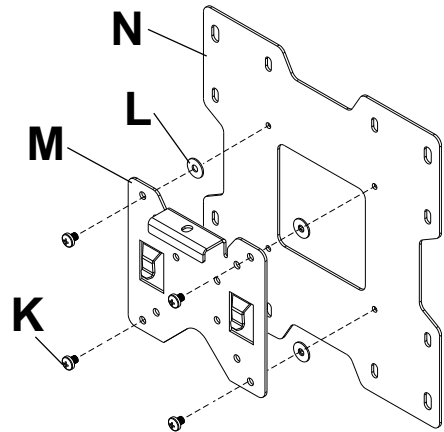

⚠ ACHTUNG

- Sind die Schrauben nicht um drei volle Umdrehungen in die Löcher des Bildschirms eingeschraubt oder stoßen sie unten an und die Halterung ist noch immer nicht sicher befestigt, kann der Bildschirm beschädigt werden oder das Produkt kann versagen.

BEI MONTAGEMUSTER VESA 200 x 100:

- 2-1** Wählen Sie das Lochmuster (siehe Abbildung weiter unten). Befestigen Sie die Adapterplatte (N) mit Hilfe von vier M4 x 10 mm Schrauben (E) wie unten dargestellt an der Rückseite des Bildschirms.

***HINWEIS:** Wenn die Schraube (E) sich um weniger als drei Gewindegänge einschrauben lässt, bringen Sie die Adapterplatte (N) mit Hilfe von vier M4 x 20 mm Schrauben (F) und vier Abstandhaltern (C) wie unten gezeigt an der Rückseite des Bildschirms an.

FAHREN SIE MIT SCHRITT 3 AUF SEITE 19 FORT.

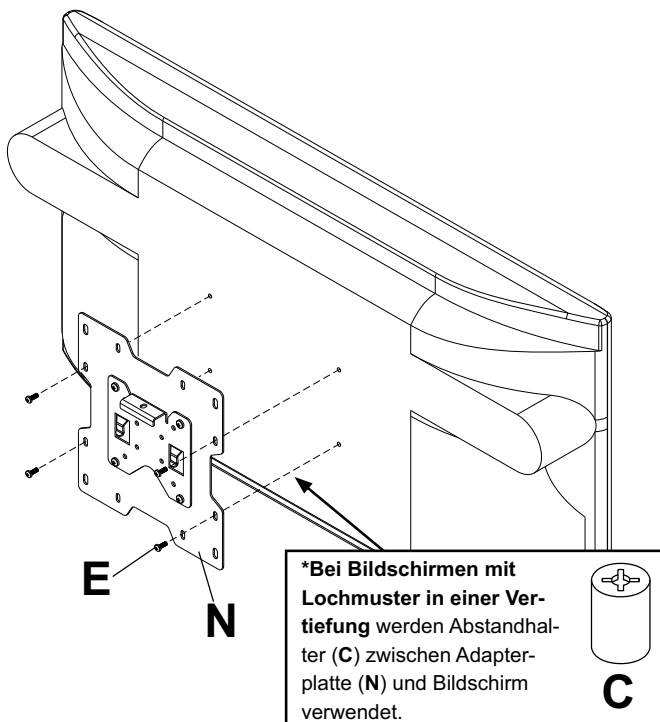

BEI MONTAGEMUSTER VESA 200 x 200:

- Wählen Sie das Lochmuster (siehe Abbildung weiter unten). Befestigen Sie die Adapterplatte (N) mit Hilfe von vier M6 x 12 mm Schrauben (G) wie unten dargestellt an der Rückseite des Bildschirms.

***HINWEIS:** Falls die Schraube (G) sich um weniger als drei Gewindegänge einschrauben lässt, bringen Sie die Adapterplatte (N) mit Hilfe von vier M6 x 20 mm Schrauben (I) an der Rückseite des Bildschirms an. Falls die Schraube (I) sich noch immer um weniger als drei Gewindegänge einschrauben lässt, verwenden Sie vier M6 x 30 mm Schrauben (J).

FAHREN SIE MIT SCHRITT 3 AUF SEITE 19 FORT.

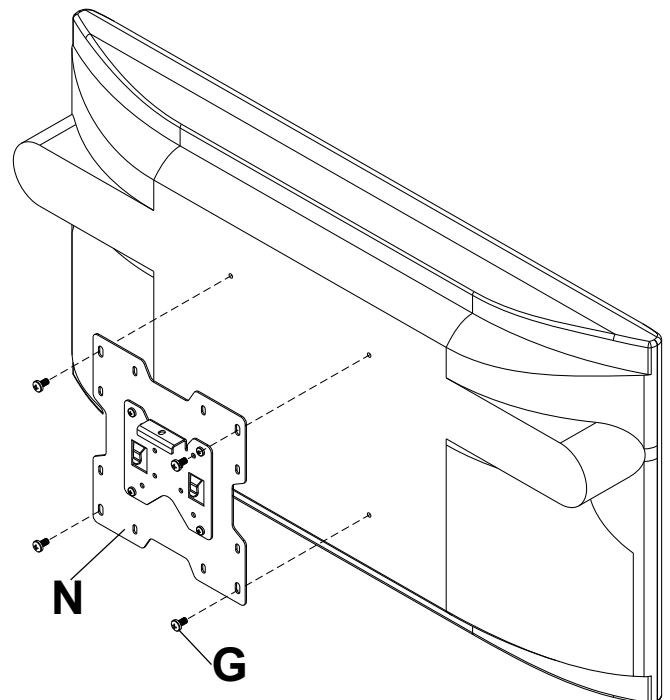

Befestigung der Hakenhalterung am Bildschirm unter Verwendung von VESA-Montagemuster 75 oder 100

⚠ ACHTUNG

- Sind die Schrauben nicht um drei volle Umdrehungen in die Löcher des Bildschirms eingeschraubt oder stoßen sie unten an und die Halterung ist noch immer nicht sicher befestigt, kann der Bildschirm beschädigt werden oder das Produkt kann versagen.

BEI MONTAGEMUSTER VESA® 75:

2

Wählen Sie das Lochmuster (siehe Abbildung weiter unten). Befestigen Sie die Hakenhalterung (**M**) mit Hilfe von vier M4 x 10 mm Schrauben (**E**) wie unten dargestellt an der Rückseite des Bildschirms.

***HINWEIS:** Wenn das Lochbild sich in einer Vertiefung befindet, bringen Sie die Hakenhalterung (**M**) mit Hilfe von vier M4 x 20 mm Schrauben (**F**) und vier Abstandhaltern (**C**) wie unten dargestellt an der Rückseite des Bildschirms an.

BEI MONTAGEMUSTER VESA 100:

Wählen Sie das Lochmuster (siehe Abbildung weiter unten). Befestigen Sie die Hakenhalterung (**M**) mit Hilfe von vier M4 x 10 mm Schrauben (**E**) wie unten dargestellt an der Rückseite des Bildschirms.

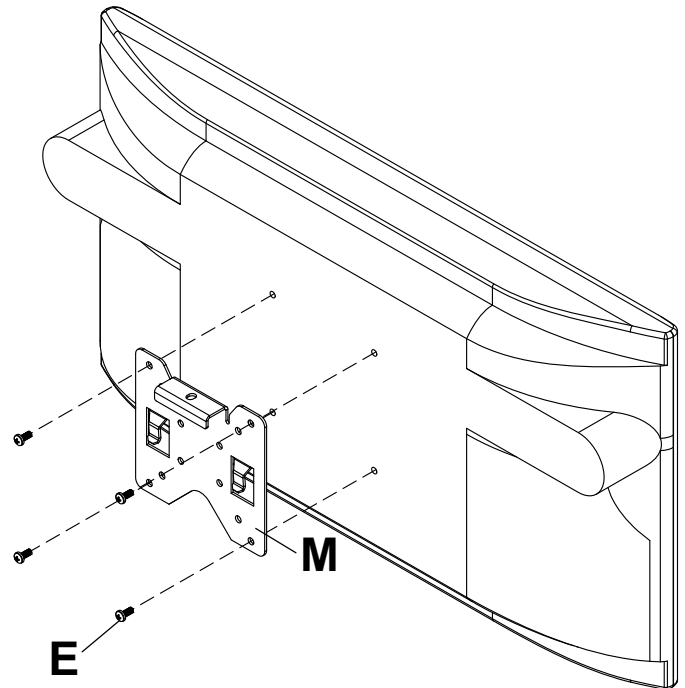
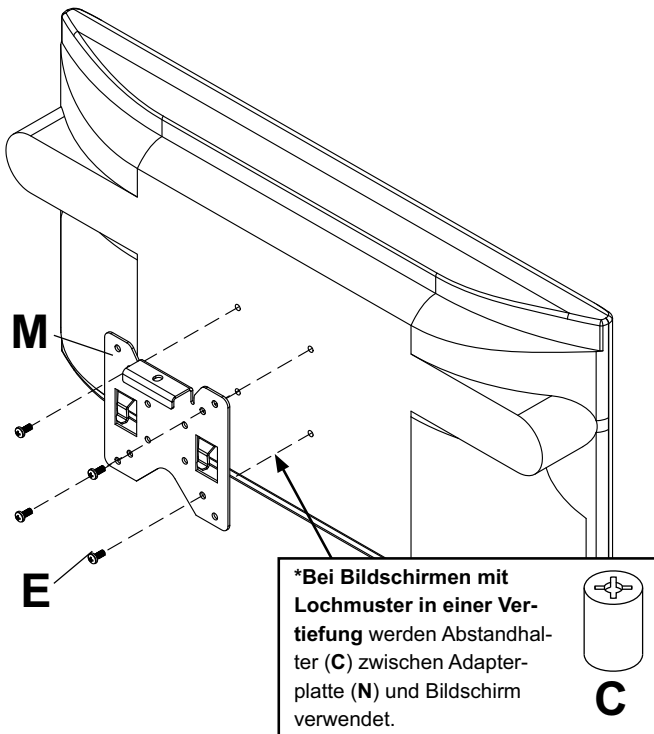

Die Schnittstellenliste für LCD- oder Plasmabildschirme auf unserer Website www.peerlessmounts.com gibt Auskunft über die Kompatibilität Ihres Bildschirms. Sie können sich auch telefonisch mit unserem Kundendienst in Verbindung setzen und eine bildschirmspezifische Adapterhalterung des Modells LC oder PLP anfordern (nicht von UL geprüft).

BEFESTIGUNG AN PEERLESS-ADAPTERHALTERUNG MODELL LC

HINWEIS: Informationen zur Befestigung der Adapterhalterung am Bildschirm können dem Anleitungsblatt für die Adapterhalterung des Modells LC entnommen werden.

2 **HINWEIS:** Im Lieferumfang der Adapterhalterung des Modells LC sind entweder M5 x 6 mm oder M5 x 10 mm Schrauben enthalten. Befestigen Sie die Hakenhalterung (M) mit Hilfe von vier M5 x 6 mm oder M5 x 10 mm Schrauben an der Adapterhalterung.

⚠ ACHTUNG

- Sind die Schrauben nicht um drei volle Umdrehungen in die Löcher des Bildschirms eingeschraubt oder stoßen sie unten an und die Halterung ist noch immer nicht sicher befestigt, kann der Bildschirm beschädigt werden oder das Produkt kann versagen.

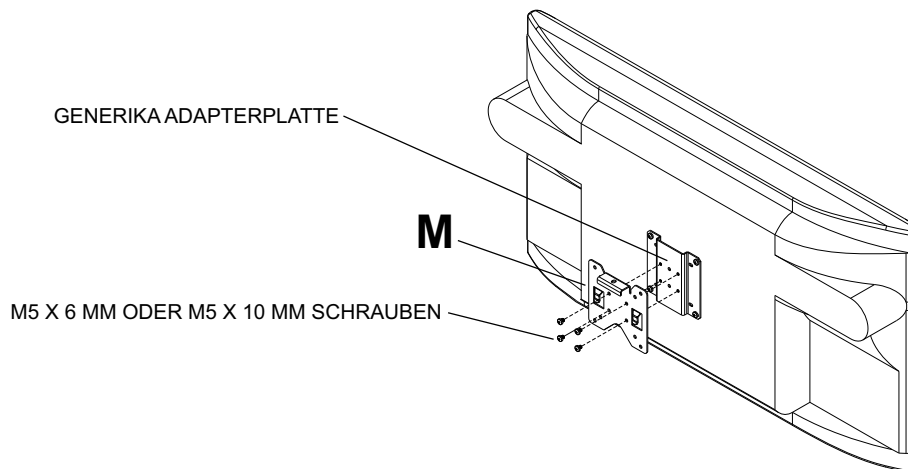

BEFESTIGUNG AN PEERLESS-ADAPTERHALTERUNG MODELL PLP

HINWEIS: Informationen zur Befestigung der Adapterhalterung am Bildschirm können dem Anleitungsblatt für die Adapterhalterung des Modells PLP entnommen werden.

HINWEIS: Im Lieferumfang der Adapterhalterung des Modells PLP sind M5 x 10 mm Schrauben enthalten. Befestigen Sie die Hakenhalterung (M) mit Hilfe von vier M5 x 10 mm Schrauben an der Adapterhalterung. Befestigen Sie die Hakenhalterung (M) mit Hilfe von vier M5 x 6 mm oder M5 x 10 mm Schrauben an der Adapterhalterung.

2

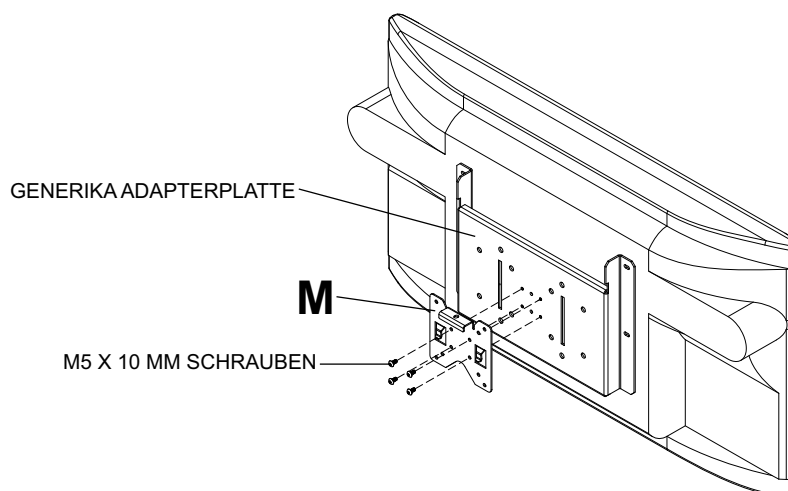

Anbringung und Abnahme des Flachbildschirms

3

Zur Befestigung des Bildschirms am Wandhalter (A) halten Sie den Bildschirm schräg und senken die Hakenhalterung (M) wie in Abbildung 3.1 dargestellt in die Aussparungen des Wandhalters ab. Nachdem die Klemmen eingerastet sind, drücken Sie sie nach unten, um sie in die Aussparungen einzupassen (siehe Abbildung 3.2). Setzen Sie die M5 Kreuzschlitzschraube (K) ein und ziehen Sie sie fest, um den Bildschirm wie in Abbildung 3.3 dargestellt am Wandhalter zu befestigen.

Zum Abnehmen des Bildschirms vom Halter lösen Sie die Schraube (K) und heben den Bildschirm vom Halter ab.



Abbildung. 3.3

⚠ ACHTUNG

- Heben Sie nicht schwerer, als Ihre Kräfte es zulassen. Ziehen Sie eine zweite Person hinzu oder verwenden Sie mechanische Hebegeräte, um die sichere Platzierung des Bildschirms zu gewährleisten.
- Wenn die Hakenhalterung nicht mit den Schrauben (C) gesichert wird, kann der Bildschirm bei versehentlichem Anstoßen vom Halter herabfallen.

VORSICHT

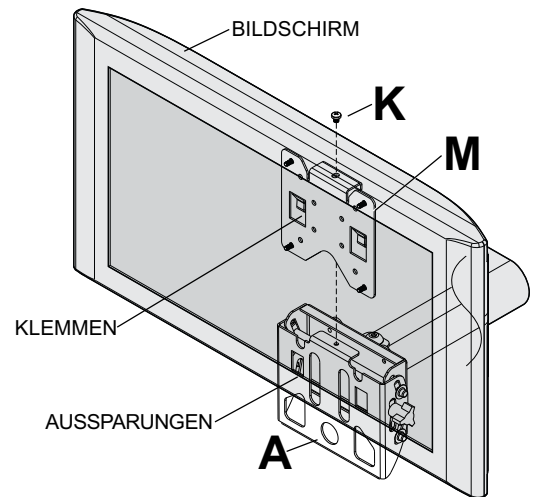
- Ziehen Sie die Schrauben nicht zu fest an. Durch Überdrehen kann der Halter beschädigt werden. Das maximale Drehmoment zum Festziehen der Schrauben darf 20 in • lb (2,26 Nm) nicht überschreiten.



Abbildung. 3.1



Abbildung. 3.2

4

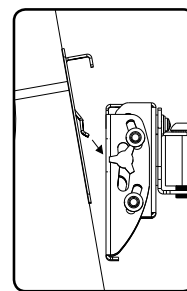
Stellen Sie den in Abbildung 4.1 auf der Halterseite dargestellten Spannkopf auf die gewünschte Spannung für die Größe und das Gewicht Ihres Bildschirms ein. Ziehen Sie an der Oberkante des Bildschirms bzw. drücken Sie die Unterkante, um die Neigung einzustellen (siehe Abbildung). Die maximale Neigung beträgt 15° nach vorne bzw. 5° nach hinten.

VORSICHT

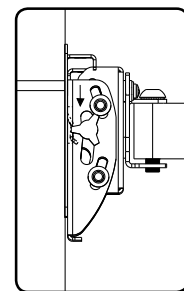
- Ziehen Sie die Schrauben nicht zu fest an. Durch Überdrehen kann der Halter beschädigt werden. Das maximale Drehmoment zum Festziehen der Schrauben darf 40 in • lb (4,5 Nm) nicht überschreiten.

VORSICHT

- Achten Sie darauf, dass die Finger nicht eingeklemmt werden, wenn der Bildschirm an der Unterkante gedrückt wird.

4-1

Bewegen Sie zum Einstellen der gewünschten Querneigung den Bildschirm in die entsprechende Stellung (5° nach rechts oder links). Setzen Sie die Nr. 10-32 x 1/2 Zoll Kreuzschlitz-Senkkopfschraube (O) ein, um den Bildschirm wie in Abbildung 4.2 dargestellt in der Position zu verriegeln.



Abbildung. 4.1

Abbildung. 4.2

5 HINWEIS: Achten Sie darauf, dass die Kabel ausreichend durchhängen, damit der Arm in vollem Umfang bewegt werden kann.

Führen Sie die Kabel durch die Schlitz in der Wandarmeinheit(A) (siehe Abbildung 5.1). Optional: Verlegen Sie das Netzkabel auf der einen Seite des Wandarms und das (die) Signalkabel auf der anderen Seite, um Signalstörungen zu verhindern. Sichern Sie die Kabel, indem Sie die Kabelabdeckung auf den Wandarm schieben (siehe Abbildung 5.2). Um die Kabelabdeckung besser hineinschieben zu können, müssen Sie eventuell den Bildschirm wegbewegen.

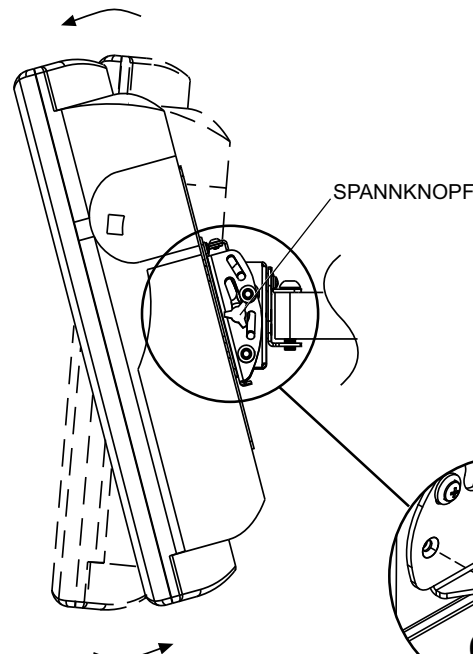

Abbildung. 5.1



Abbildung. 5.2

▲ ACHTUNG

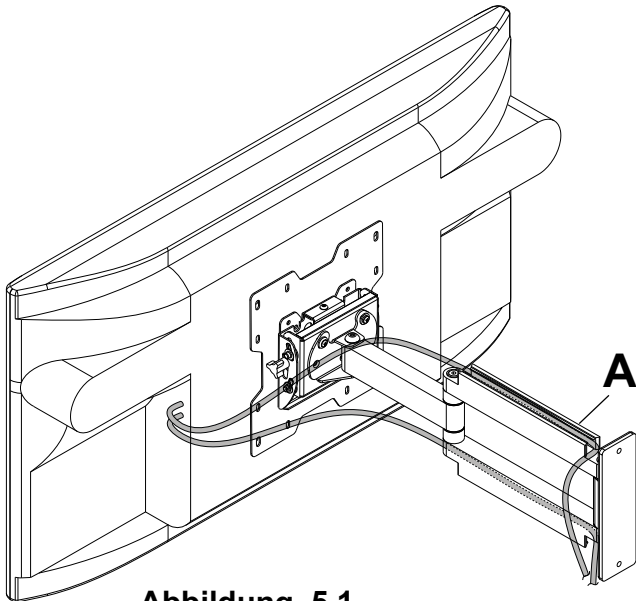
- Die Schraube darf nicht entfernt bzw. soweit gelöst werden, dass sie nicht mehr in den Halter eingreift, da ansonsten der Bildschirm herabfallen kann.

6 AEINSTELLUNG DER ARMSPANNUNG: Wenn die Spannung in den Gelenken des Arms erhöht oder verringert werden soll, gehen Sie wie folgt vor:

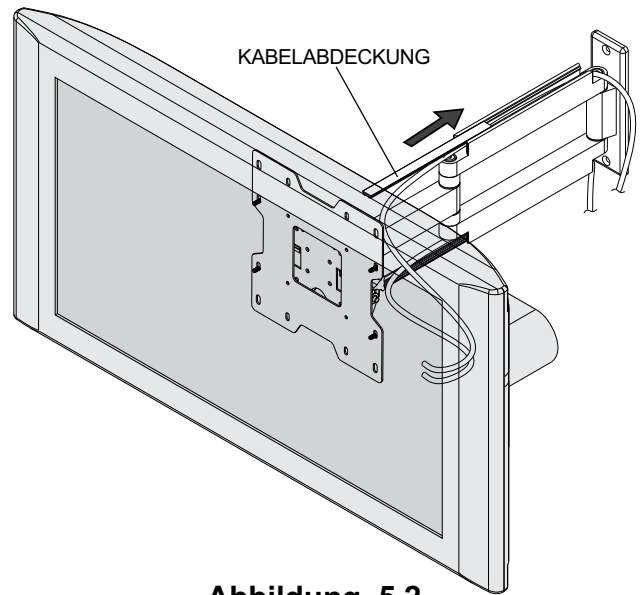
- Zum Erhöhen der Spannung drehen Sie die Spannungsschraube(n) mit einem 3/16 Zoll Inbusschlüssel nach rechts.
- Zum Verringern der Spannung drehen Sie die Spannungsschraube(n) mit einem 3/16 Zoll Inbusschlüssel nach links.

HINWEIS: Drehen Sie die Schraube um nicht mehr als eine halbe Umdrehung.

