

dacomex

Réhausseur
d'écran



Réhausseur d'écran

Cela peut sembler confortable mais rester assis, et souvent mal assis, pendant une longue période de travail a un réel impact sur votre santé et votre productivité. Le réhausseur DS-32-USB est conçu pour vous aider à avoir une position de travail plus saine en élevant votre moniteur à hauteur de vos yeux.

Réhausseur d'écran

- › Diagonale des écrans : 17-32"
- › Dim. : 600 x 210 x 97 mm
- › Poids max supporté : 15 kg
- › Ports USB : 3 x Type-A

Réf. DS-32-USB



MOST
17"-32"
Screen Size

RATED
15 kg
33 lbs

Grand espace de stockage pour s'organiser tout en gagnant de l'espace de travail



- › **MONITEUR**
Gardez votre moniteur au niveau des yeux.
- › **BRAS**
Gardez vos bras et vos coudes près du corps.
- › **CHAISE**
Soutenez le bas de votre dos en étant assis droit.
- › **JAMBES**
Gardez votre cuisse parallèle au sol.
- › **PIEDS**
Utilisez un repose-pieds.

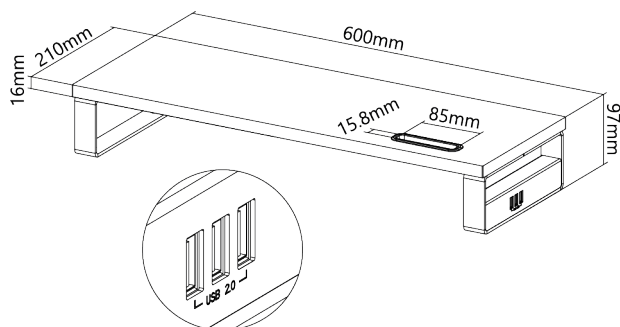

Trois ports USB 2.0 pour une transmission de données et un chargement plus rapide.