

## Tapa ciega blanco Simon 27 Play

REF. G2780035



### INFORMACIÓN BÁSICA

#### DESCRIPCIÓN

Proteger los mecanismos de los sistemas eléctricos y electrónicos nos aportará muchas ventajas a corto, medio y largo plazo. Evitar su deterioro por el uso diario de estas estructuras es una de ellas. Con este cometido fue fabricada la Tapa ciega blanco de la serie Simon 27 Play, una pieza disponible en cuatro acabados, circunstancia que permite a los clientes escoger el marco con el mismo color de la tapa seleccionada. Esta situación aumenta las posibilidades de decoración y diseño en las estancias de hogares y empresas. Esta tapa ciega cuida el detalle y crea una atmósfera ideal gracias a su amplia gama de colores, siendo su instalación apta en superficie y empotrar.

Con unas dimensiones de 45x45 mm, nos encontramos ante una pieza elaborada con materiales termoestables que evitan la oxidación de la estructura con el paso del tiempo ante condiciones de temperaturas elevadas.

#### ACABADO

Blanco

#### MATERIAL

Plástico

#### EMBALAJE

Retráctil

#### SÍMBOLO

Sin grabados

#### COMPATIBILIDAD

Mecanismos Simon 75

#### CLASE ETIM

EC000011

## INFORMACIÓN TÉCNICA

MERCADO DISPONIBLE  
CE

NÚMERO DE ELEMENTOS  
POSIBLES  
1 elemento

FUNCIÓN INDICADORA  
No

CLASIFICACIÓN IP  
IP20

MANTENIMIENTO  
Limpiar con un paño suave y  
seco. No utilizar paños y/o  
limpiadores abrasivos que  
contengan cloro.

NÚMERO DE MÓDULOS  
2 módulos

RANGO DE TEMPERATURA DE  
FUNCIONAMIENTO (°C)  
5 - 40 °C

RANGO DE TEMPERATURA DE  
ALMACENAMIENTO (°C)  
-25 - 50 °C

VERSIÓN  
Individual

## INSTALACIÓN Y MANTENIMIENTO

DIRECCIÓN DE INSTALACIÓN  
Horizontal,Vertical

TIPO DE INSTALACIÓN  
Apto para superficie y empotrar

## NORMATIVA

GARANTÍA  
3 años

REGULACIONES  
Dir. 2014/35/UE LVD | EN IEC 60670-1:2021 | EN IEC 60670-1:2021 A11:2021

## INFORMACIÓN LOGÍSTICA

CÓDIGO EAN UNITARIO 8412852008691	PESO NETO DEL PRODUCTO 0.01	UNIDAD DE MEDIDA EMBALAJE MMT
ALTURA EMBALAJE UNITARIO 0	UNIDAD DE PESO EMBALAJE UNITARIO KGM	VOLUMEN EMBALAJE 1589500
ANCHO EMBALAJE UNITARIO 0	EAN EMBALAJE 18412852008698	UNIDAD DE VOLUMEN EMBALAJE MMQ
LONGITUD EMBALAJE UNITARIO 0	UDS. CONTENIDAS EMBALAJE 10	PESO BRUTO EMBALAJE 0.17
VOLUMEN EMBALAJE UNITARIO 121000	ALTURA EMBALAJE 55	PESO NETO EMBALAJE 0.1
UNIDAD DE VOLUMEN EMBALAJE UNITARIO MMQ	ANCHO EMBALAJE 100	UNIDAD DE PESO EMBALAJE KGM
PESO BRUTO EMBALAJE UNITARIO 0.01	LONGITUD EMBALAJE 220	

VISTA FRONTAL E ISOMÉTRICA DEL PRODUCTO

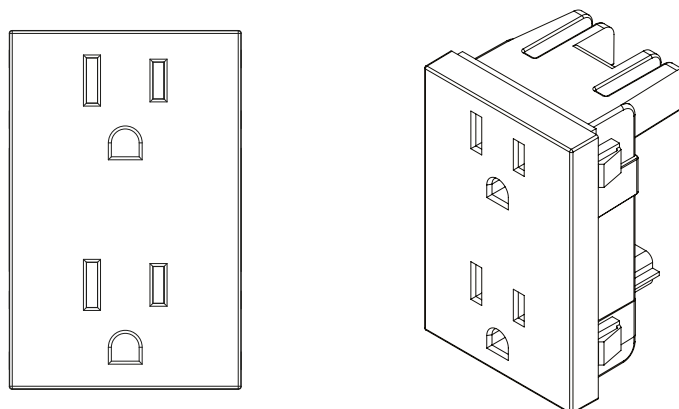

DIAGRAMA DE MONTAJE

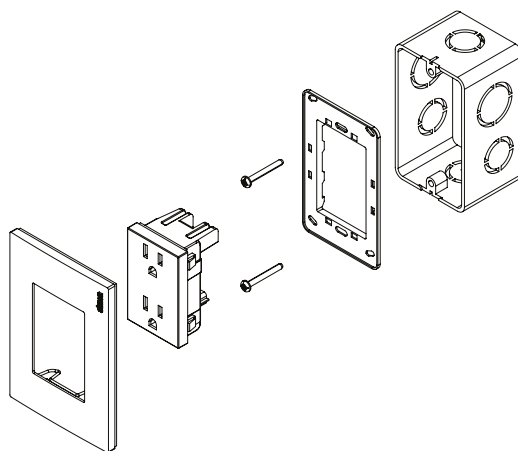

\*Placa y chasis NO incluidos