

## !Advertencia!

- Mecanismo de control regulable y compatible con dispositivos certificados según norma IEC EN 62386.
- Durante la instalación asegúrese que la alimentación eléctrica esté desconectada.
- Las luminarias deben ser instaladas por un electricista cualificado y cumpliendo todas las normas y regulaciones, tanto nacionales como locales, sobre instalaciones eléctricas.
- Dispositivos sensibles o descargas electrostáticas. (ESD). Manipular con las precauciones necesarias para evitarlas.
- No usar productos químicos o abrasivos para limpiar el producto. Usar solamente una gamuza suave. No arañar la superficie.
- Un montaje incorrecto puede causar averías.
- Simon no se hace responsable de cualquier uso indebido del producto.
- Fuente de luz no reemplazable por el usuario.
- Regulación compatible con Digital Addressable Lighting Interface.

## !Advertência!

- Mecanismo de controlo regulável e compatível com dispositivos certificados segundo a norma IEC EN 62386.
- Durante a instalação, e preciso assegurar-se de que a alimentação eléctrica está desligado.
- As luminarias devem ser instaladas por um electricista qualificado e cumprindo sempre todas as normas e regulamentos, tanto nacionais como locais, sobre instalações eléctricas.
- Dispositivos sensíveis a descargas electrostáticas. (ESD). Para evitar descargas electrostatica, tomaras precauções necessárias ao manipular o produto.
- Não utilizar produtos químicos ou abrasivos para limpar o produto. Utilizar somente uma tñanela macia. Nao riscar o superfcie.
- Uma montagem incorrecta pode causar avarias.
- A Simon não assume nenlnuma responsabilidade por qualquer utilização imprópria do produto.
- Fonte de luz não substituível pelo usuário.
- Regulação compatível com Digital Addressable Lighting Interface.

## !Attention!

- Mécanisme de contrôle réglable et compatible avec des dispositifs conformes à la norme IEC EN 62386.
- Veuillez vous assurer que l'alimentation électrique est débranchée au cours de l'installation.
- Les éclairages doivent être installés par un électricien qualifié dans le respect des normes et réglementations, nationales ou locales, portant sur les installations électriques.
- Equipements sensibles aux décharges électrostatiques. (ESD). Manipuler en prenant les précautions nécessaires.
- Ne pas utiliser de produits chimiques ou abrasifs pour nettoyer le produit. Utiliser seu ement une chamoisine. Ne pas griller la surface.
- Un montage incorrect peut causer des pannes.
- Simon ne saurait être tenu pour responsable de toute mauvaise utilisation du produit.
- Source lumineuse non remplaçable par utilisateur.
- Réglage compatible avec Digital Addressable Lighting Interface.

## !Warning!

- Adjustable control mechanism compatible with devices certified according to EN IEC 62386.
- During the installation make sure power is OFF.
- Fixtures must be installed by a qualified electrician in accordance with all national and local electrical and construction codes and regulations.
- Electrostatic sensitive devices (ESD). Handle with necessary precautions to avoid EED.
- Do not use chemicals or abrasives to clean this product. Use soft mat only. Avoid scratch the surface.
- Incorrect assembly can cause malfunction.
- Simon is not responsible of any incorrect use of the product.
- Non-replaceable light source by user.
- Regulation compatible with the Digital Addressable Lighting Interface.

## !Warnung!

- Regulierbare Steuervorrichtung, kompatibel mit Geräten, die nach Norm IEC EN 62386 zertifiziert sind.
- Stellen Sie vor die Installation sicher, dass die Stromversorgung ausgeschaltet ist.
- Die Geräte müssen von einem qualifizierten Elektriker gemäß den nationalen und örtlichen Elektro- und Bauvorschriften installiert werden.
- Elektrostatische empfindliche Geräte (ESD). Handle mit den notwendigen Vorsichtsmaßnahmen, um sie zu vermeiden.
- Verwenden Sie keine Chemikalien und Scheuermittel, um dieses Produkt zu reinigen. Verwenden Sie nur weiches Wildleder. Vermeiden Sie die Oberfläche zu kratzen.
- Falsche Montage kann zu Fehlfunktionen führen.

- Simon ist nicht verantwortlich für jede unsachgemäße Verwendung des Produkts.
- Die Lichtquelle darf nicht vom Nutzer ausgetauscht werden.
- Regulierung kompatibel mit Digital Addressable Lighting Interface (DALI).

## !Avvertenze!

- Meccanismo di controllo regolabile e compatibile con dispositivi certificati a norma IEC EN 62386.
- Durante l'installazione bisogna assicurarsi che l'alimentazione elettrica sia spenta
- Le apparecchiature devono essere installate da un elettricista qualificato rispettando le norme e i regolamenti nazionali ed internazionali riguardanti installazioni elettriche.
- Dispositivi sensibili elettrostatici (ESD). Adottare le precauzioni necessarie durante l'uso (EED)
- Non utilizzare prodotti chimici o abrasivi per pulire questo prodotto.
- Utilizzare solo un panno liscio. Non graffiare la superficie.
- Un montaggio incorretto puo provocare danni all'apparecchio
- Simon non è responsabile di qualsiasi uso incorretto del prodotto.
- Sorgente luminosa non sostituibile dall'utente.
- Regolazione compatibile con Digital Addressable Lighting Interface.

## !Внимание!

- Регулируемый механизм управления, совместимый с устройствами, сертифицированными в соответствии со стандартом IEC EN 62386.
- Во время установки убедитесь в том, что электрическое питание отключено.
- Только квалифицированный электрик может устанавливать осветительные приборы, выполняя все нормативы и правила по электрическим установкам, как национальные, так и местные.
- Приспособления, подверженные электростатическим разрядам. (ESD). Обращаться осторожно в целях предотвращения разрядов.
- Запрещается пользоваться химическими или абразивными средствами для чистки изделия. Использовать только мягкую замшу. Не царапать поверхность.
- Неправильная сборка может привести к аварии.
- Simon не отвечает за неправильное использование изделия.
- Незаменяемый источник света пользователем.
- интерфейсом освещения (Digital Addressable Lighting Interface).

## !Uyarı!

- Ayarlanabilir kontrol mekanizması, IEC EN 62386 uyarınca sertifikalandırılmış cihazlarla uyumludur.
- Led modülü kullanıcı tarafından değiştirilemez. Işık kaynağı sadece üretici, teknik servis veya kalifiye personel tarafından değiştirilebilir.
- Montaj sırasında güç kaynağının bağlantısının kesildiğinden emin olun.
- Aydınlatmalar kalifiye bir elektrik teknisyeni tarafından kurulmalı ve elektrik tesisatlarıyla ilgili ulusal ve yerel tüm norm ve düzenlemelere uygun olmalıdır.
- Cihazlar elektrostatik boşalmaya (ESD) karşı duyarlıdır. Bunları önlemek için gerekli tedbirleri alın.
- Ürünü temizlemek için kimyasal veya aşındırıcı maddeler kullanmayın. Yalnızca yumuşak bir bez kullanın. Ürünün yüzeyini çizmeyin.
- Hatalı montaj birtakım arızalara neden olabilir.
- Simon, hatalı ürün kullanımından sorumlu değildir.
- Kullanıcı tarafından değiştirilemeyen ışık kaynağı.
- Dijital Adreslenebilir Aydınlatma Arayüzü ile uyumlu düzenleme.

## !警告!

- 本设备采用可调节的控制结构，且可与经IEC EN 62386认证的设备兼容。
- 在安装过程中，确保电源已关闭。
- 该灯具的安装须由合格的电工完成并严格遵守该国家的地区的电器安装规章制度。
- 此设备为静电放电敏感设备 (ESD)。做好必要的预防措施以避免其发生。
- 禁止使用化学物质或研磨剂来清洁产品。只能使用软布。注意不能刮伤表面。
- 不正确的安装可能会导致故障。
- 如因非正确使用而引起产品故障，西蒙电气不负任何责任。
- 用户不可更换的光源。
- 用数字可寻址照明接口来进行兼容调整。

## !تذیر!

- IEC EN 62386 مع الأجهزة المعتمدة وفقاً لمعيار
- ألية التحكم قابلة للتغيير ومتوافقة مع الأجهزة المعتمدة وفقاً لمعيار IEC EN 62386.
- أثناء التركيب، تأكد من عدم توصيل الكهرباء.
- يجب تركيب الفوانيس من قبل كهربائي مؤهل وأن تلتزم بجميع القواعد واللوائح الوطنية والمحلية المتعلقة بالتركيبات الكهربائية.
- اجهزة حساسة أو تفريغ كهروستاتيكي. (تفريغ كهروستاتيكي). استغلال الاحتياطات اللازمة لتجنبها.
- لا تستخدم مواد كيميائية أو مواد كاشطة لتنظيف المنتج. استخدم فقط الشامواه الناعم. لتجش السطح.
- قد يتسبب التجمّع غير الصحيح في حدوث تلف.
- شركة Simon ليست مسؤولة عن أي سوء استخدام للمنتج.
- مصدر ضوء غير قابل للاستبدال من قبل المستخدم.
- نظام متوافق مع Digital Addressable Lighting Interface

# Hole

25 / 50 / 50 PRO / 110 / 110PRO

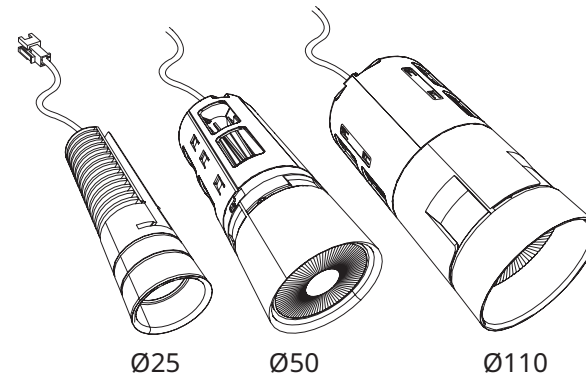

## Especificaciones

Especificações  
Caractéristique  
Specification  
Spezifikationen  
Spécificaci  
Спекуляция  
Özellikler  
规格

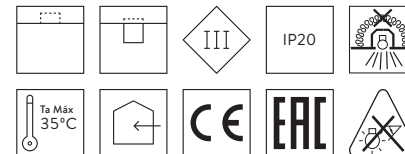

## المواصفات

	Hole 25				Hole 50				Hole 110			
	Peso (g)	Potencia (w)	Vdc (V)	Intensidad max (mA)	Peso (g)	Potencia (w)	Vdc (V)	Intensidad max (mA)	Peso (g)	Potencia (w)	Vdc (V)	Intensidad max (mA)
Recessed	75	3,5	11,3	300	250	9	33	260	1040	22	33	650
Trimless	70	3,5	11,3	300	230	9	33	260	960	22	33	650
Pro Recessed					280	7,5	34	220	1130	17	34	500
Pro Trimless					260	7,5	34	220	1050	17	34	500

## Acabados

Acabamentos  
Finitions  
Finishing  
Finitura  
Wykończeniowy  
Färger  
Отделка  
完成

## التشطيب

Blanco / Branco / Blanc / White / Weiß / Bianco / белый / Beyaz / 白色 / أبيض  
Negro / Preto / Noir / Black / Schwarz / Nero / черный / Svart / 黑色的 / أسود  
Azul / Azul / Bleu / Blue / Blau / Blu / Синий / Mavi / 蓝色 / أزرق  
Naranja / Laranja / Orange / Orange / Orange / Arancione / Turuncu /  
Оранжевый / 橙色 / البرتقالي  
Rosa / Rosa / Rose / Pink / Rosa / Rosa / Розовый / Rosa / 罗莎 / 粉  
لون القرنفل  
Amarillo / Amarelo / Jaune / Yellow / Gelb / Giallo / Жёлтый / Sari / 黄色的 / أصفر

simon

SIMON S.A.U. P.O.B. 08093 08080 Barcelona +34 651 761 346 Spain  
www.simonelectric.com

F991273 06-10-2023

simon

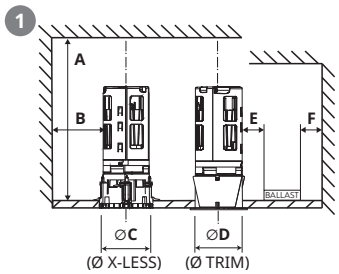

(mm)	A	B	C	D	E	F
HOLE 25	≥100	≥15	Ø49	Ø30	≥15	≥15
HOLE 25 PLUS	≥100	≥15	Ø89	Ø30	≥15	≥15
HOLE 50 PRO	≥200	≥70	Ø89	Ø64	≥15	≥15
HOLE 50	≥120	≥70	Ø89	Ø64	≥15	≥15
HOLE 110 PRO	≥240	≥50	Ø134	Ø120	≥15	≥15
HOLE 110	≥120	≥50	Ø134	Ø120	≥15	≥15

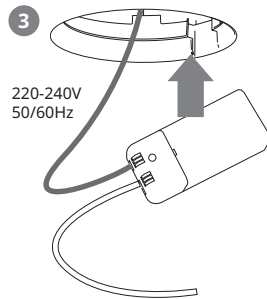
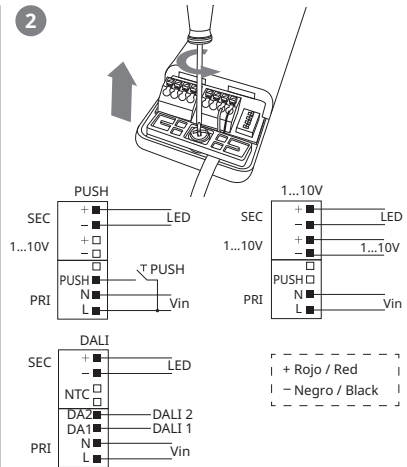

5 DEFINE POSITION - PRO

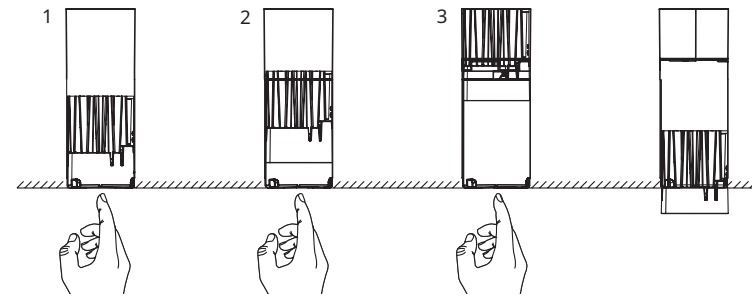

4 HOLE TRIMLESS INSTALL

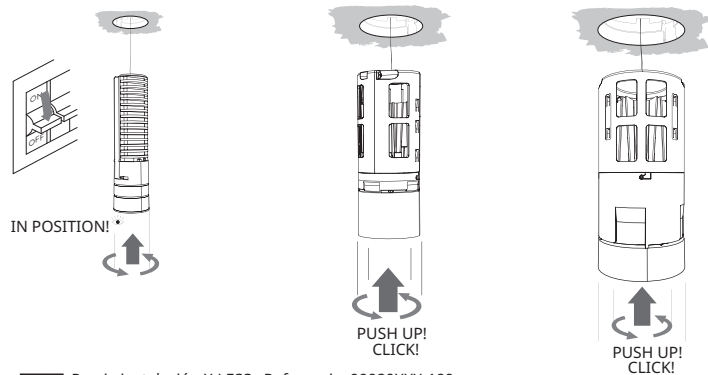

\* Previa instalación X-LESS. Referencia: 99920XXX-199  
Previous installation X-LESS. Reference: 99920XXX-199

UNINSTALL

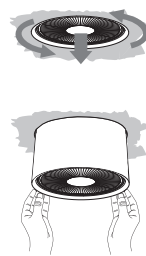

HOLE TRIMLESS - PRO

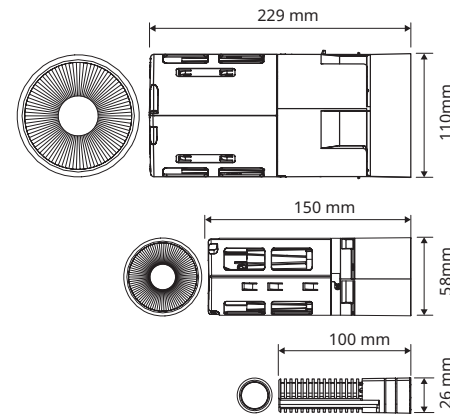

HOLE RECESSED - PRO

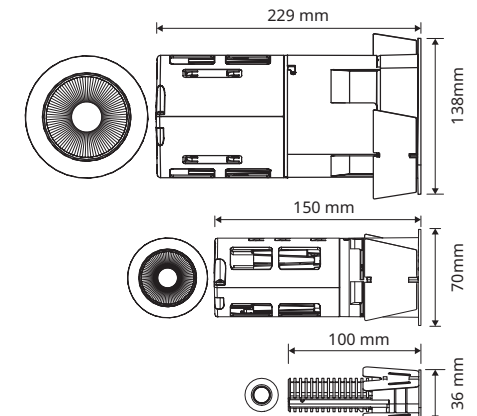

HOLE RECESSED INSTALL

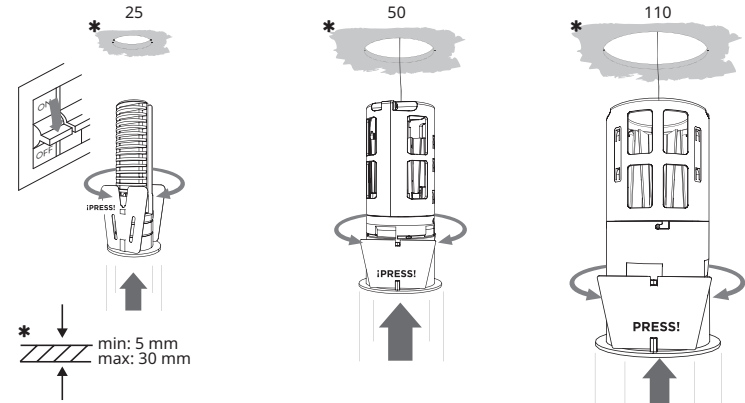

\* Previa instalación caja de registro 99981000-9XX  
Previous installation register box 99981000-9XX

UNINSTALL



HOLE

