

simon

CARGADOR USB
USB CARREGADOR
CHARGEUR USB
USB CHARGER
ЗАРЯДНОЕ УСТРОЙСТВО USB
 شاحن USB

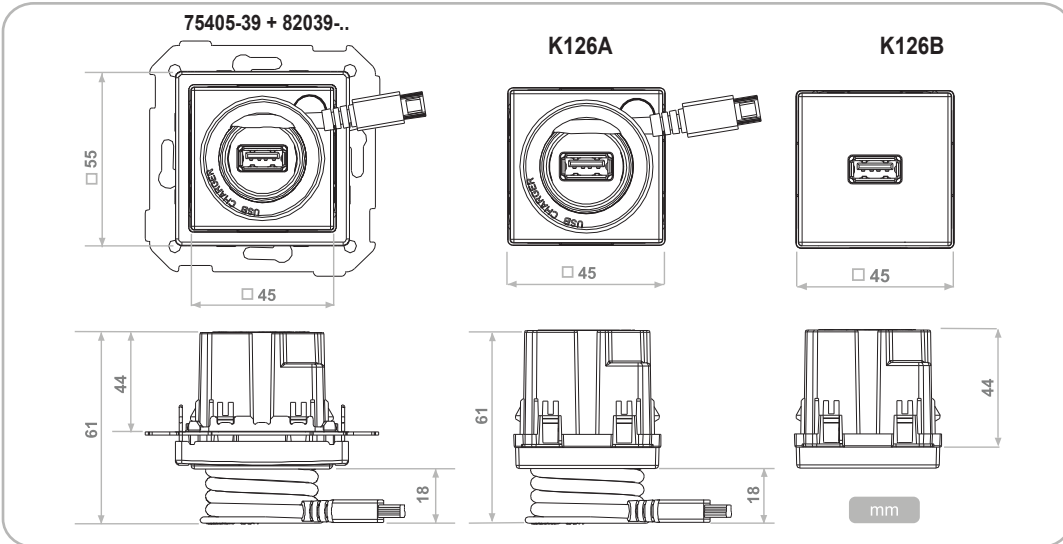
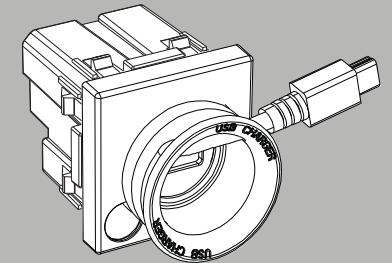

INFORMACIÓN TÉCNICA / INFORMAÇÃO TÉCNICA / INFORMATION TECHNIQUE / TECHNICAL INFORMATION / ТЕХНИЧЕСКАЯ ИНФОРМАЦИЯ / المعلومات الفنية

Antes de cualquier intervención, cortar la corriente. Respetar estrictamente las condiciones de instalación y de utilización. Un montaje incorrecto puede causar averías. Simon no se hace responsable de cualquier uso indebido del producto.

Antes de qualquer intervenção, cortar a corrente. Respeitar estritamente as condições de instalação e de utilização. O montaje incorrecto pode causar malfunction. Simon não é responsável de qualquer uso incorrecto do produto.

Avant toute intervention, couper le courant. Respecter strictement les conditions d'installation et d'utilisation. Un assemblage incorrect peut causer des averies. Simon n'est pas responsable de tout usage inexact du produit.

Make sure the power supply is disconnected before any intervention. Strictly comply with instructions for installation and use. Incorrect assembly can cause malfunction. Simon is not responsible of any incorrect use of the product.

Отключить питание перед началом работ. Тщательно соблюдайте условия установки и использования. Неправильно выполненный монтаж может привести к аварии. Simon не отвечает за неправильное использование продукта.

تأكد من فصل مصدر امداد الطاقة قبل أي تدخل. امتثل تمامًا إلى تعليمات التركيب والاستخدام. قد يؤدي التركيب غير الصحيح إلى حدوث أعطال. لا تتحمل شركة SIMON أي مسؤولية عن الاستخدام غير الصحيح للمنتج

Cargador USB hembra-micro USB macho que permite cargar diferentes dispositivos tales como teléfonos móviles, mp3 y otros. Permite cargar simultáneamente 2 dispositivos hasta 1.5A. Protección automática contra sobrecargas con tiempo de recuperación de 2s. Potencia en standby: <300mW. Rango de temperatura y humedad de trabajo: 0-45°C, 90%. Tener en cuenta las instrucciones de recarga específicas para cada dispositivo.

Carregador USB fêmea - micro USB macho que permite carregar dispositivos tais como telemóveis, MP3 e outros. Permite a carga simultânea de 2 dispositivos até 1.5A. Proteção de sobrecarga automática com tempo de recuperação de 2s. Potência no modo de espera (stand-by): <300mW. Intervalo de temperatura e humidade de trabalho: 0-45°C, 90%. Tenha sempre em conta as instruções de carga específicas de cada um dos dispositivos.

Chargeur USB femelle - micro USB male, qui permet de charger différents dispositifs comme les téléphones portables, mp3 et autres. Permet de recharger simultanément 2 dispositifs jusqu'à 1.5A. Protection automatique des surcharges avec un délai de récupération de 2 secondes. Puissance en standby: <300mW. Fourchette de température et humidité de travail: 0-45°C, 90%. Prendre en compte les instructions de rechargement spécifiques de chacun des dispositifs.

USB female charger - micro USB male that allows mobile telephones, mp3 players and other devices to be charged. Allows the simultaneous charging of 2 devices up to 1.5A. Automatic overload protection with a recovery time of 2s. Power in standby: <300mW. Working temperature and humidity range: 0-45°C, 90%. Please take into account the specific charging instructions of each one of the devices.

Зарядное устройство USB гнездо с микро USB штыревым контактом для зарядки различных устройств: мобильных телефонов, mp3 и прочих. Одновременно можно заряжать 2 устройства до 1.5A. Автоматическая защита против перегрузок со временем рекуперации 2 сек. Мощность в режиме ожидания: <300 мВт. Диапазон температуры и рабочая влажность: 0-45°C, 90%. Выполняйте инструкции к зарядке каждого из устройств.

منفذ microUSB ذكر لشواحن USB الأني التي يسمح بشحن الهواتف المحمولة ومشغلات mp3 وغيرها من الأجهزة يسمح بالشحن المتزامن لجهازين بشدة تصل إلى 1.5 أمبير. حماية أوتوماتيكية من الأحمال الزائدة من استعادة بنبلة ثابنتين. الطاقة في وضع الاستعداد: أقل من 300ميجاواط. درجة حرارة التشغيل ونطاق الرطوبة: 0-45، درجة مئوية 90%. يرجى مراعاة تعليمات الشحن المحددة لكل جهاز من الأجهزة.

$V_{in} = 100 - 240 V$	50 - 60 Hz	150 - 75 mA
$V_{out} = 5 V$		1,5 A

Esquema de conexiones del conector de cable micro USB.
 Esquema de ligações do conector do cabo micro USB.
 Schéma des branchements du connecteur du câble micro USB.
 Diagram of connections for the microUSB cable connector.
 Схема подсоединений соединителя провода микро USB.
 مخطط التوصيلات الخوص بموصل كابل microUSB.

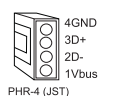

Tensión y consumos de funcionamiento/Tensão e consumos de funcionamento.
 Tension et consommations de fonctionnement / Operating voltage and consumptions.
 Напряжение и потребление при работе / جهد التشغيل ومعدلات الاستهلاك

MADE IN SPAIN

MANTENIMIENTO / MANUTENÇÃO / MAINTENANCE / ENTRETEIN / УХОД/الصيانة

Limpiar la superficie de los envolventes con un trapo húmedo.
 Limpiar a superfície dos envolventes com um pano húmido.
 Nettoyer la surface des enveloppes avec un chiffon humide.
 To clean the surfaces of envelope use an humid rag.
 Напряжение Мокрой тряпкой протереть поверхность покрытий.потребление при работе.
 لتنظيف أسطح الغلاف، استخدم قطعة قماش رطبة.

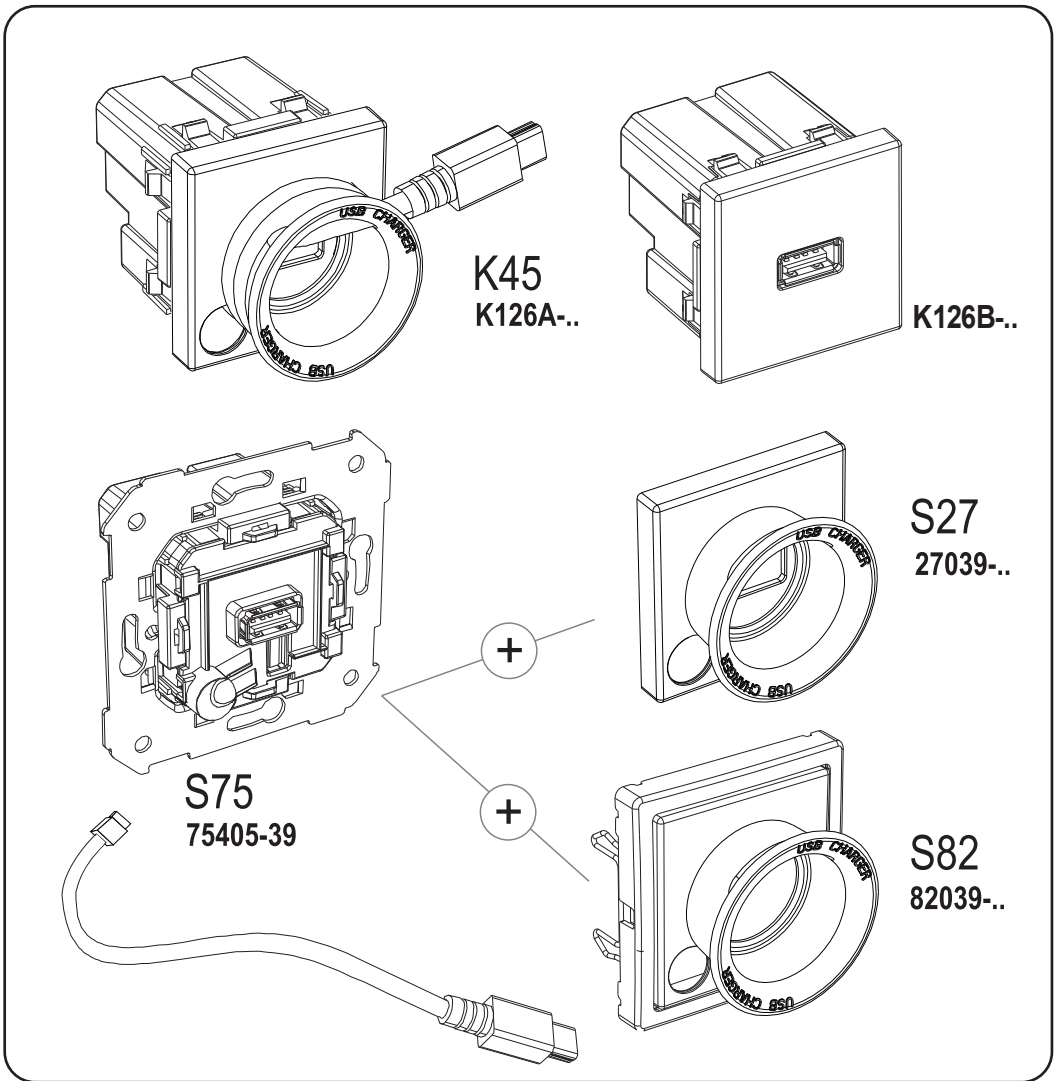

B 990592 04 - 03 - 2019

s82

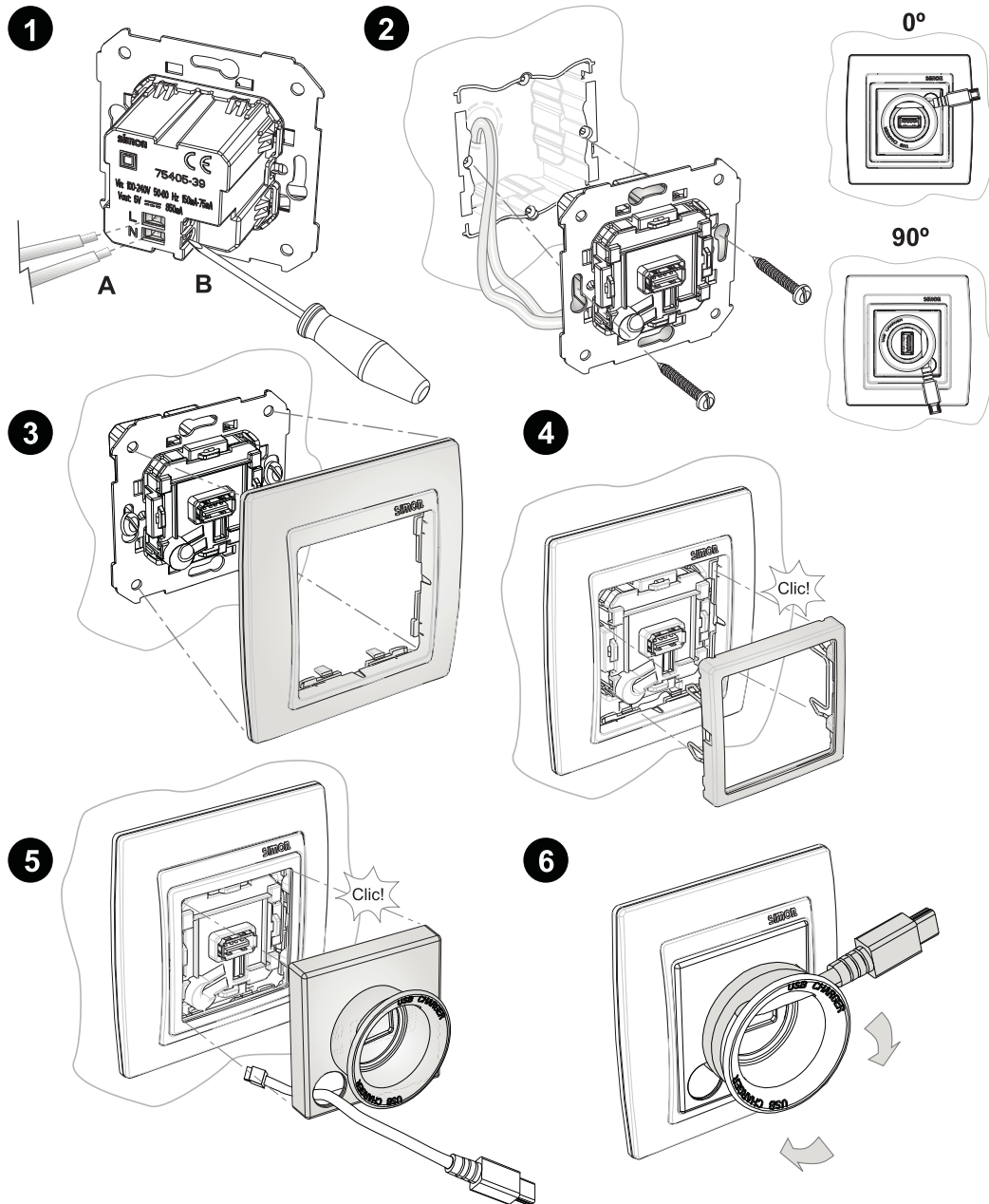

k45

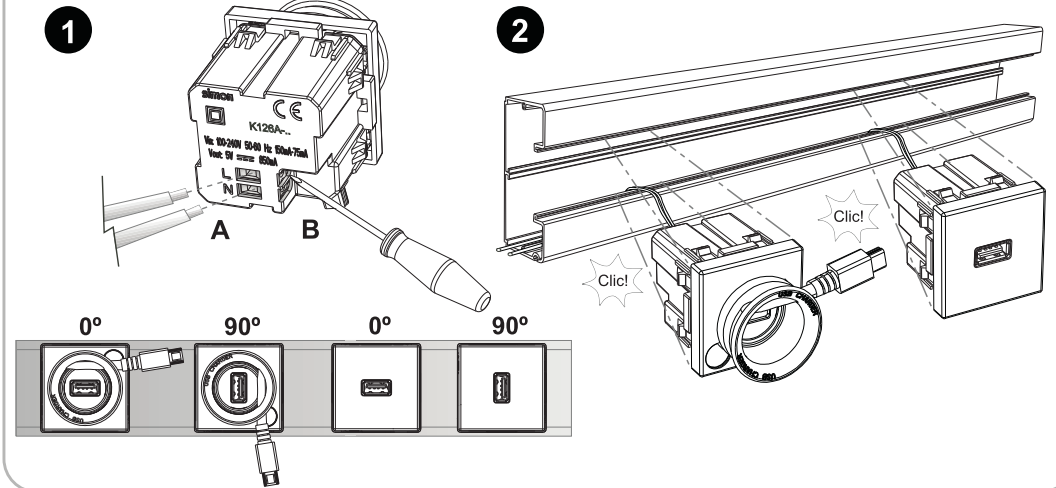

s27

