

ADVERTENCIAS: La instalación y mantenimiento de los pedestales debe ser realizada por personal cualificado y debidamente formado. Cumpla estrictamente las normas de seguridad vigentes de acuerdo con las normas de su país. El personal instalador y/o mantenimiento tendrá que ir debidamente protegido frente a los riesgos de accidente causados por contactos directos o indirectos. Se recomienda realizar la instalación por dos o más operarios. La instalación debe ser revisada al menos una vez al año por un técnico cualificado. Utilice solo accesorios y recambios originales de Simon S.A.U. Se recomienda montar el pedestal sobre una base de hormigón horizontal debidamente nivelada. La base debe permitir una correcta evacuación de agua. No instale el pedestal sobre un terreno inestable. La superficie sobre la que se va a colocar el tótem debe soportar las fuerzas mecánicas propias del uso normal del cargador y de los riesgos de su entorno, así como golpes y fuerza de tracción, torsión y cizallamiento. No realice la instalación cerca de zonas susceptibles de inundación o de humedad elevada. No instale el pedestal donde exista riesgo de caída de objetos que pudieran dañar el equipo. El tótem debe instalarse en posición vertical dejando libre un espacio de 0,5m alrededor para permitir un correcto mantenimiento. Se recomienda la instalación de elementos de protección adecuados para evitar posibles impactos no deseados.

ADVERTIMENTS: La instal·lació i el manteniment dels pedestals ha de ser de realitzat per personal qualificat i degudament format. Compliu estrictament les normes de seguretat vigents d'acord amb les normes del vostre país. El personal instal·lador o de manteniment haurà d'anar degudament protegit davant dels riscos d'accident causats per contactes directes i indirectes. Es recomana fer la instal·lació per dos o més operaris. La instal·lació ha de ser revisada almenys una vegada a l'any per un tècnic qualificat. Utilitzeu només accessoris i recanvis originals de Simon SAU. Es recomana muntar el pedestal sobre una base de formigó horitzontal degudament anivellada. La base ha de permetre una evacuació correcta d'aigua. No instal·leu el pedestal sobre un terreny inestable. La superfície sobre la qual es col·locarà el tótem ha de suportar les forces mecàniques pròpies de l'ús normal del carregador i dels riscos de l'entorn, així com els cops i la força de tracció, torsió i cisallament. No realitzeu la instal·lació a prop de zones susceptibles d'inundació o d'humitat elevada. No instal·leu el pedestal on hi hagi risc de caiguda d'objectes que puguin danyar l'equip. El tótem s'ha d'instal·lar en posició vertical deixant lliure un espai de 0,5 m al voltant per permetre un manteniment correcte. Es recomana instal·lar elements de protecció adequats per evitar possibles impactes no desitjats.

ADVERTÊNCIAS: A instalação e a manutenção dos pedestais devem ser efetuadas por pessoal qualificado e formado. Cumpra rigorosamente as normas de segurança em vigor, de acordo com a regulamentação do seu país. O pessoal responsável pela instalação e/ou manutenção deverá proteger-se devidamente contra os riscos de acidentes causados por contactos directos e indirectos. Recomenda-se a instalação por dois ou mais funcionários. A instalação deve ser verificada pelo menos uma vez por ano por um técnico qualificado. Utilize exclusivamente acessórios e peças de reposição originais da Simon S.A.U. Recomenda-se que o pedestal seja montado numa base de betão horizontal e nivelada. A base deve permitir o escoamento correto da água. Não instale o pedestal num terreno instável. A superfície onde será colocado o totem deve resistir às forças mecânicas inerentes à utilização normal do carregador e aos riscos do seu ambiente, bem como aos choques e às forças de tração, de torção e de corte. Não instale perto de áreas suscetíveis de inundações ou de humidade elevada. Não instale o pedestal em locais onde exista o risco de queda de objetos que possam danificar o equipamento. O totem deve ser instalado em posição vertical, deixando um espaço de 0,5 m à sua volta para permitir uma manutenção correta. Recomenda-se a instalação de elementos de proteção adequados para evitar possíveis impactos indesejados.

PRÉCAUTIONS: Les piédestaux doivent être installés et entretenus par des personnes qualifiées et dûment formées. Respectez scrupuleusement les normes de sécurité en vigueur dans votre pays. La personne qui réalise l'installation et/ou l'entretien devra être dûment protégée contre les risques d'accident causés par des contacts directs et indirects. Il est recommandé de faire appel à deux techniciens ou plus pour l'installation. L'installation doit être vérifiée par un technicien qualifié au moins une fois par an. Utilisez uniquement des accessoires et des pièces de rechange d'origine de Simon S.A.U. Il est recommandé de monter le piédestal sur une dalle en béton horizontale et parfaitement nivelée. La dalle doit permettre une bonne évacuation de l'eau. Le piédestal ne doit pas être installé sur un sol instable. La surface sur laquelle le piédestal sera installé doit être capable de supporter les forces mécaniques inhérentes à une utilisation normale du chargeur et les risques de son environnement, ainsi que les chocs et la force de traction, de torsion et de cisaillement. Ne pas installer le chargeur à proximité de zones susceptibles d'être inondées ou très humides. Ne pas installer le piédestal dans des endroits qui comportent un risque de chute d'objets pouvant endommager le dispositif. Le piédestal doit être installé en position verticale, en laissant un espace de 50 cm autour de manière à faciliter les opérations de maintenance. Il est recommandé d'installer des dispositifs de protection appropriés pour éviter d'éventuels chocs indésirables.

WARNINGS: The pedestals must be installed and maintained by qualified and trained personnel. Strictly comply with the current safety standards according to the regulations in your country. The installer and/or maintenance personnel must be properly protected against the risk of accidents caused by direct and indirect contact. We recommend that the installation be carried out by two or more operators. The installation must be inspected at least once a year by a

qualified technician. Only use original Simon S.A.U. accessories and replacements. We recommend that the pedestal be mounted on a properly levelled horizontal concrete base. The base must allow water to drain. Do not install the pedestal on unstable ground. The surface supporting the pedestal must be able to withstand the mechanical forces produced by normal use of the charger and by environmental risks, as well as knocks and the force of traction, torsion and shearing. Do not install near areas susceptible to flooding or high humidity. Do not install the pedestal in places where there is a risk of falling objects that could damage the equipment. The pedestal must be installed vertically, leaving a 0.5 m free space around it to allow for proper maintenance. We recommend installing adequate protection elements to avoid potential undesired impacts.

AVVISI: L'installazione e la manutenzione dei piedistalli devono essere eseguite da personale qualificato e adeguatamente formato. Rispettare rigorosamente le norme di sicurezza vigenti, in accordo con le normative del proprio paese. Il personale responsabile dell'installazione e/o della manutenzione dovrà essere debitamente protetto contro i rischi di incidente causati da contatti diretti e indiretti. Si consiglia l'installazione da parte di due o più operatori. L'installazione deve essere controllata almeno una volta all'anno da un tecnico qualificato. Utilizzare solo accessori e pezzi di ricambio originali Simon SAU. Si consiglia di montare il piedistallo su una base di cemento orizzontale e piana. La base deve consentire un adeguato drenaggio dell'acqua. Non installare il piedistallo su un terreno instabile. La superficie su cui verrà posizionato il piedistallo deve resistere alle forze meccaniche proprie del normale utilizzo del punto di ricarica e ai rischi dell'ambiente in cui si trova, nonché a urti e forze di trazione, torsione e taglio. Non installare in prossimità di aree soggette a inondazioni o ad alta umidità. Non installare il piedistallo dove c'è il rischio di caduta di oggetti che potrebbero danneggiare l'apparecchiatura. Il piedistallo deve essere installato in posizione verticale lasciando uno spazio di 0,5 m attorno per permettere una manutenzione corretta. Si consiglia di installare elementi di protezione adeguati per evitare possibili impatti indesiderati.

OTRZEŻENIA: Montaż i instalacja cokołów muszą być przeprowadzane przez wykwalifikowany oraz odpowiednio przygotowany personel. Należy ściśle przestrzegać obowiązujących standardów bezpieczeństwa zgodnie z krajowymi przepisami. Pracownik dokonujący instalacji i/lub konserwacji powinien być odpowiednio zabezpieczony przed potencjalnym zagrożeniem wystąpienia wypadku spowodowanego bezpośrednim lub niebezpośrednim kontaktem. Zaleca się wykonywanie montażu przez co najmniej dwóch pracowników. Przegląd instalacji musi być przeprowadzany co najmniej raz na rok przez wykwalifikowanego technika. Stosować jedynie oryginalne akcesoria i części zamienne firmy Simon S.A.U. Zaleca się montować cokoł na poziomej, betonowej podstawie, odpowiednio wywnielowanej. Podstawa ta musi dopuścić odpowiedni odpływ wody. Nie montować cokołu na niestabilnym terenie. Powierzchnia, na której umieszczony będzie totem, musi wytrzymać siły mechaniczne właściwe dla normalnego użytkowania ładowarki oraz zagrożenia związane z jej otoczeniem, takie jak uderzenia i siła rozciągająca, skręcanie i ścinanie. Nie montować w pobliżu terenów podatnych na podtopienia lub o wysokiej wilgotności. Nie montować cokołu w miejscach, w których może istnieć ryzyko upadku przedmiotów, które mogłyby uszkodzić sprzęt. Totem należy montować w pozycji pionowej, pozostawiając wolną przestrzeń 0,5 m dookoła, aby umożliwić właściwą konserwację. Zaleca się instalację elementów ochronnych w celu uniknięcia niepożądanych skutków.

VAROVÁNÍ: Instalaci a údržbu podstavců musí provádět kvalifikovaný a vyškolený personál. Striktně dodržujte aktuálně platné bezpečnostní předpisy v souladu s normami vaší země. Pracovníci provádějící instalaci a/nebo údržbu musí být dostatečně chráněni proti riziku úrazů způsobených přímým a nepřímým kontaktem. Doporučujeme instalaci dvěma nebo více pracovníky. Instalaci musí alespoň jednou ročně zkontrolovat kvalifikovaný technik. Používejte pouze originální příslušenství a náhradní díly od společnosti Simon S.A.U. Podstavec doporučujeme namontovat na vodorovný a rovný betonový základ. Podstavec musí umožňovat řádný odtok vody. Neinstalujte podstavec na nestabilní půdu. Povrch, na kterém má být totem umístěn, musí odolávat mechanickým silám spojeným s běžným používáním nakladače a rizikům jeho okolí, jakož i nárazům a tahovým, kroučícím a sřizňným silám. Neinstalujte v blízkosti míst náchylných k záplavám nebo vysoké vlhkosti. Neinstalujte podstavec tam, kde hrozí nebezpečí pádu předmětů, které by mohly zařízení poškodit. Totem musí být nainstalován ve vodorovné poloze, přičemž kolem něj musí být ponechán prostor 0,5 m pro provádění řádné údržby. Doporučujeme instalovat vhodné ochranné prvky, aby se předešlo možným nežádoucím nárazům.

تذيرات السلامة: يلزم إجراء تركيب الركائز وصيانتها من قبل موظفين مؤهلين ومدربين بشكل مناسب. يجب الالتزام بلوائح السلامة المعمول بها في حاليا في بلدك. يجب حماية موظفي التركيب وأو الصيانة، كما يجب، من مخاطر الحوادث الناجمة عن التلامس المباشر وغير المباشر. يوصى بإجراء التركيب بواسطة عاملين أو أكثر. يلزم فحص التركيب بواسطة تقني مؤهل مرة في العام على الأقل. استخدم فقط الملحقات وقطع الغيار الأصلية الخاصة بشركة سيمون SIMON S.A.U. يوصى بتركيب الركائز على قاعدة خرسانية أفقية مستوية بشكل مناسب. يجب أن تسمح القاعدة بتصريف المياه بشكل مناسب. لا تقم بتركيب الركيزة على أرضية غير مستوية. يجب أن يتحمل السطح المثبت عليه الطوعم القوي الميكانيكية الخاصة بالاستخدام العادي للشاحن ومخاطر محيطه، مثل قوى الاصطدام والسحب والالتواء والقص. لا تقم بالتركيب بالقرب من المناطق المعرضة للفرق أو الرطوبة العالية. لا تقم بتركيب الركيزة حيث يوجد خطر سقوط أشياء قد تضر بالآلة. يجب تركيب الطوعم في وضع عمودي مع ترك مسافة 0.5 متر حوله للسماح بصيانتها بشكل صحيح. يوصى بتركيب عناصر الحماية المناسبة لتجنب الأضرار المحتملة غير المرغوب فيها.

Tótem Xenon

Tòtem Xenon
Totem Xenon
Totem Xenon
Xenon Tower
Colonnina di ricarica Xenon
Totem Xenon
Totem Xenon

Xenon طوعم الشحن

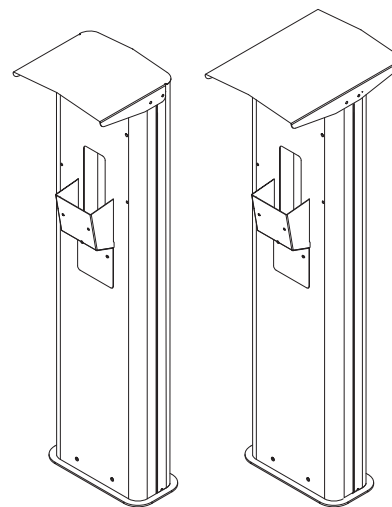

0693080-000 / 0693090-000

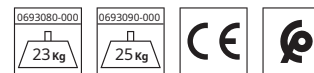

Especificaciones
Especificações
Especificações
Spécifications
Specifications
Specifice
Dane techniczne
Specifikace

المواصفات

INSTALACIÓN / INSTALACIÓ / INSTALAÇÃO / INSTALLATION / INSTALLAZIONE / INSTALACJA / INSTALACE / تركيب

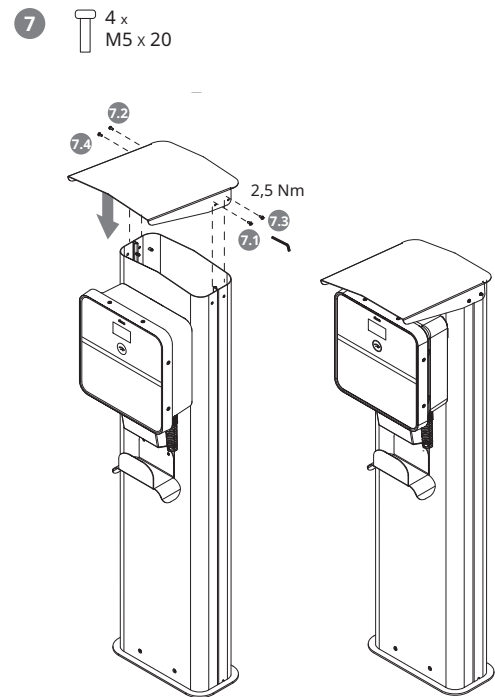
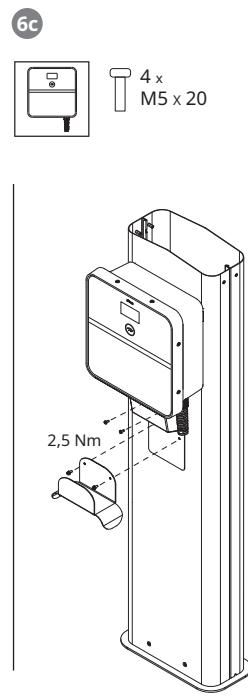
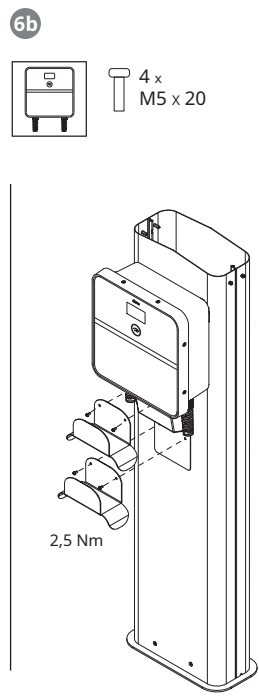
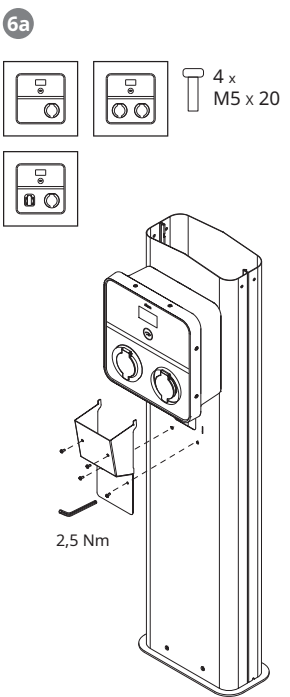
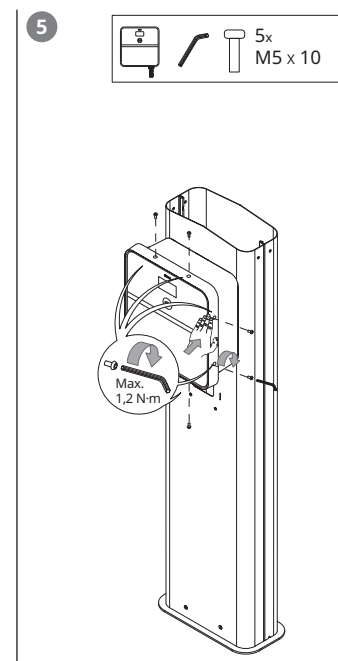
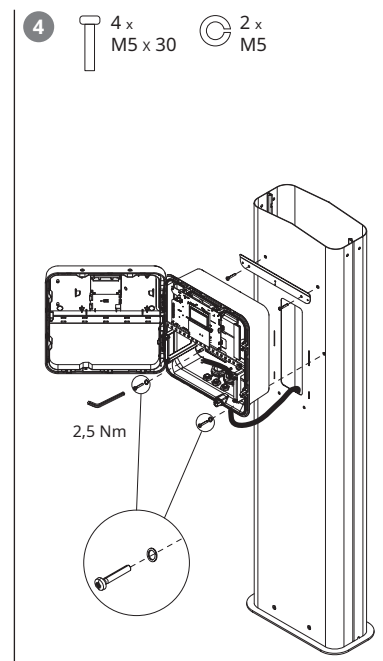
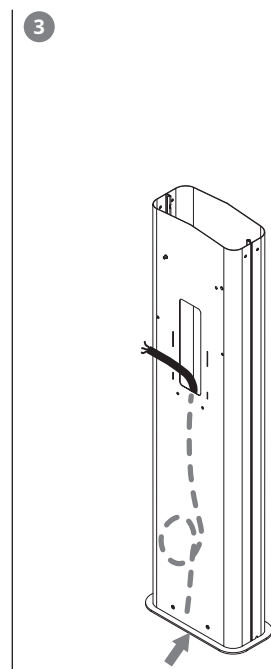
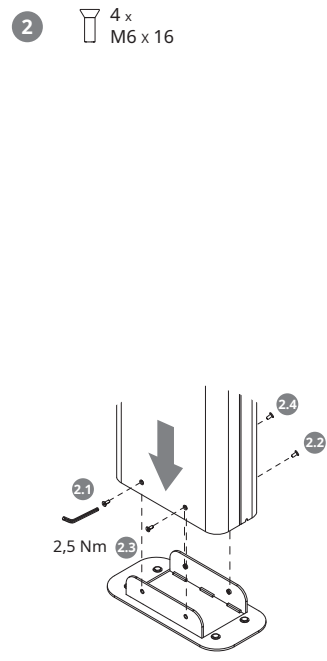
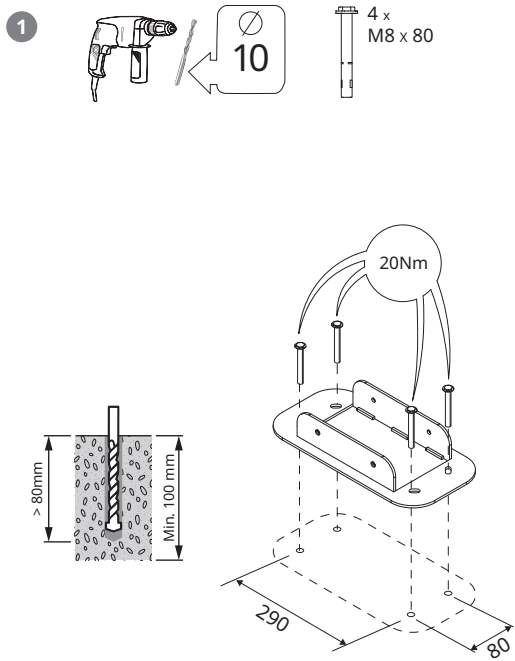

DIMENSIONES / DIMENSIONS / DIMENSÕES / DIMENSIONS / DIMENSIONS / DIMENSIONI / WYMIARY / ROZMĚRY / أبعاد

