

CAJA DE SUPERFÍCIE / SURFACE BOX

BOÎTES DE SURFACE / CAIXA DE SUPERFÍCIE / علبة خارجية

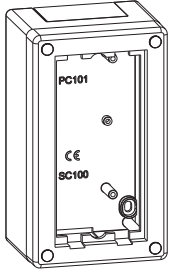

SC 100

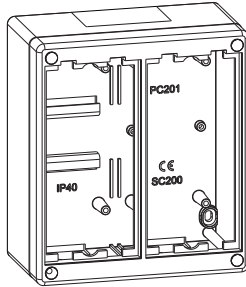

SC 200

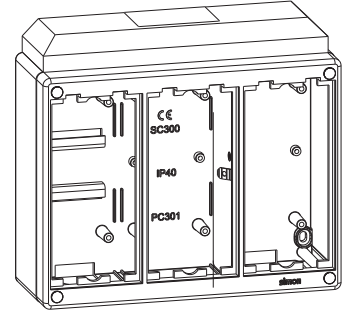

SC 300

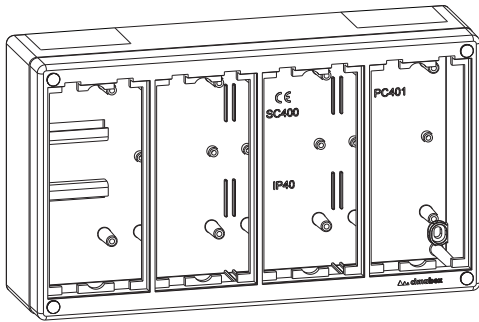

SC 400

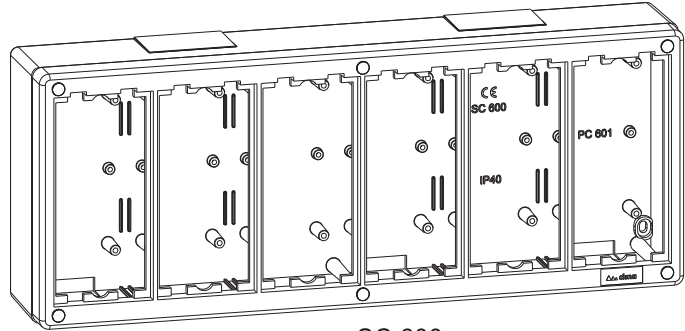

SC 600

B 990133 22-01-2019

INSTRUCCIONES DE MONTAJE CAJAS DE SUPERFÍCIE / ASSEMBLY INSTRUCTIONS MODULAR BOXES / INSTRUCTIONS D'ASSEMBLAGE BOÎTES DE SURFACE / INSTRUÇÕES DE MONTAGEM CAIXAS DE SUPERFÍCIE / تعليمات لتجميع العلب الخارجية

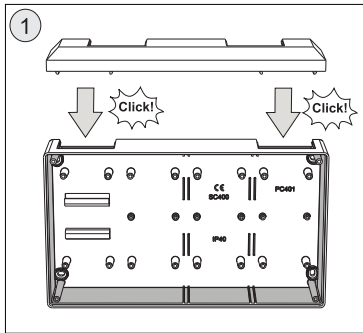

Quitar las tapas ciegas de acceso del cableado e instalar las guías de cable.
 Take away the blind covers of cabling access and install the cable guides.

قم بإزالة أغطية إدخال الأسلاك وقم بتثبيت أدلة الكابل

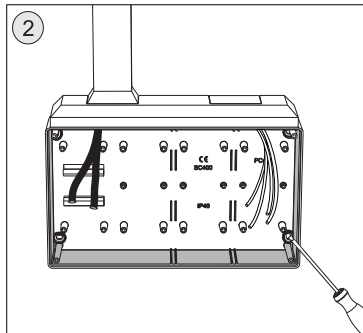

Pasar los cables al interior, instalar adaptadores de canal y fijar la caja a la pared.
 Pass the cables to the inner, install the channel adaptors and fix the box to the wall.

مرر الكابلات إلى الداخل، ثم ركب موامات النقل وثبت العلب على الحائط

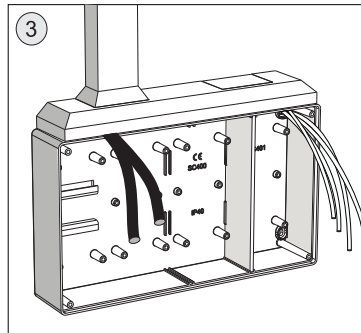

Instalar la placa separadora de voz y datos.
 Install the voice and data separator plate.

قم بتثبيت لوحة فصل الصوت والبيانات

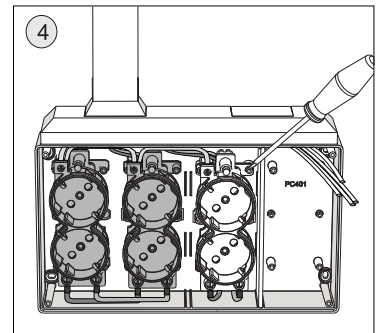

Cablear las bases eléctricas y fijarlas al fondo de la caja.
 Cable the electrical bases and secure them to the bottom of the box.

قم بتوصيل أسلاك القواعد الكهربائية ومن ثم تثبيتها في قاع العلب

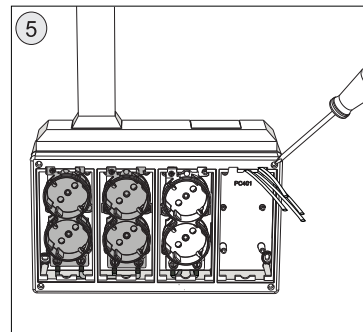

Atornillar el marco y tapar los tornillos con los embellecedores.
 Screw the frame and cover the screws with the screw covers.

اربط براغي الإطار وقم بتغطية البراغي بالأغطية التجميلية

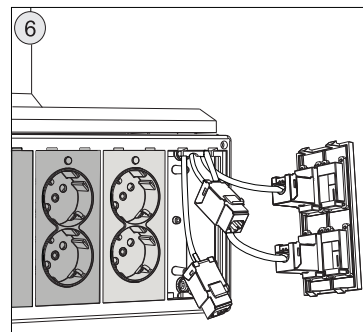

Cablear las tomas de voz y datos e insertar en la placa.
 Cable the voice and data socket and insert it into the plate.

قم بتوصيل كابلات مأخذ الصوت والبيانات وأدخلها في اللوحة

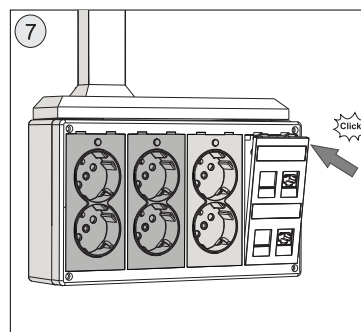

Insertar las placas.
 Insert the plates.

أدخل اللوحات

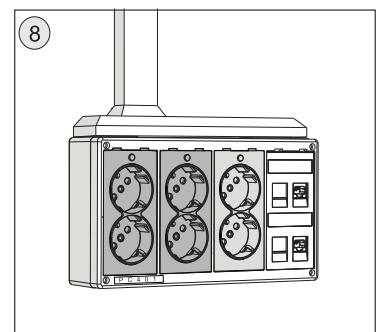

Etiquetar.
 Label.

ضع الملصق

MAGNETOTÉRMICO / AUTOMATIC BREAKER
BRISEUR / AUTOMATIC BREAKER / مغناطيسي حراري

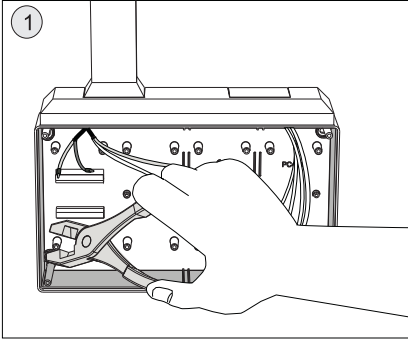

Romper los tetones de sujeción de la toma eléctrica.

Break the fixing supports of the socket.

قم بكسر نتوء تثبيت مأخذ الكهرباء

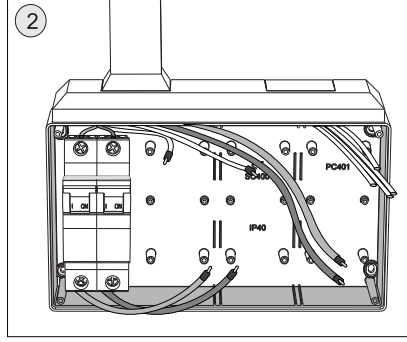

Cablear el magnetotérmico y fijar a la guía DIN. (*)
 Cable the automatic breaker and fix it to the DIN guide. (*)

قم بتوصيل أسلاك المفتاح المغناطيسي الحراري المطابق للمواصفات DIN ومن ثم تثبته بالقضيب القياسية الألمانية

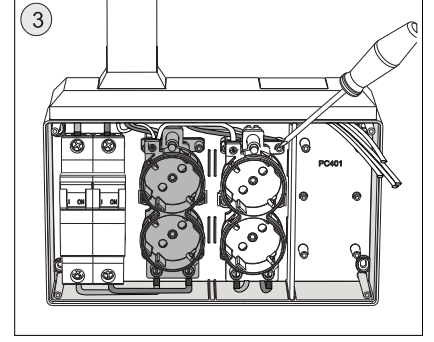

Cablear las bases eléctricas y fijarlas al fondo de la caja.

Cable the electrical bases and secure them to the bottom of the box.

قم بتوصيل أسلاك القواعد الكهربائية ومن ثم تثبيتها في قاع العلبة

(*) Los modelos SC200/9, SC300/9 y SC400/9 están preparados para la incorporación de elementos de protección.

El resto de modelos precisa instalar previamente la ref. S145.

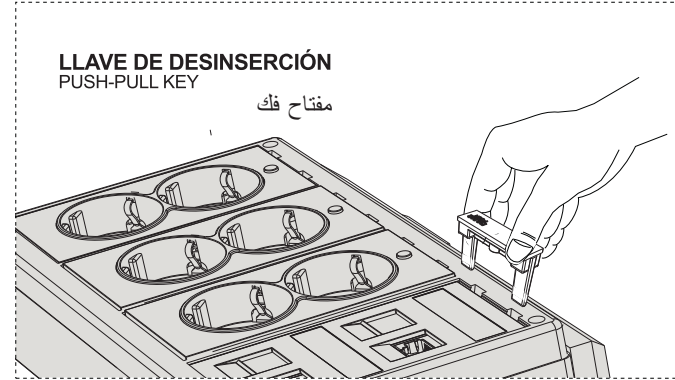

LLAVE DE DESINSERCIÓN
 PUSH-PULL KEY

مفتاح فك

INSTRUCCIONES DE MONTAJE BASES ELÉCTRICAS / ASSEMBLY INSTRUCTIONS ELECTRICAL OUTLETS
INSTRUCTIONS DE MONTAGE BASES ELECTRIQUE / INSTRUÇÕES DE INSTALAÇÃO BASES ELÉTRICA / تعليمات تجميع القواعد الكهربائية

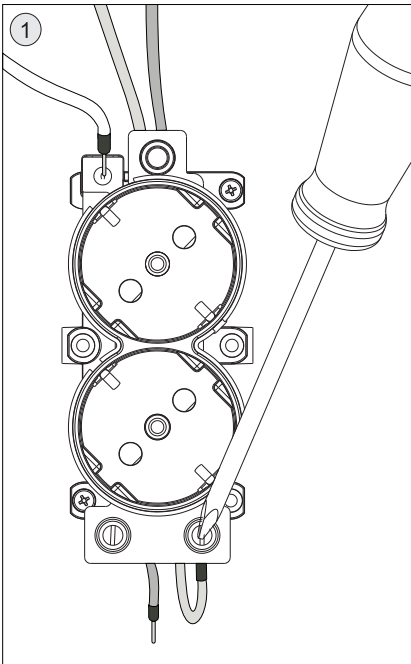

Conectar los cables a las bornas de conexión.
 Connect the cables to the binding screws.

قم بتوصيل الكابلات بأطراف التوصيل

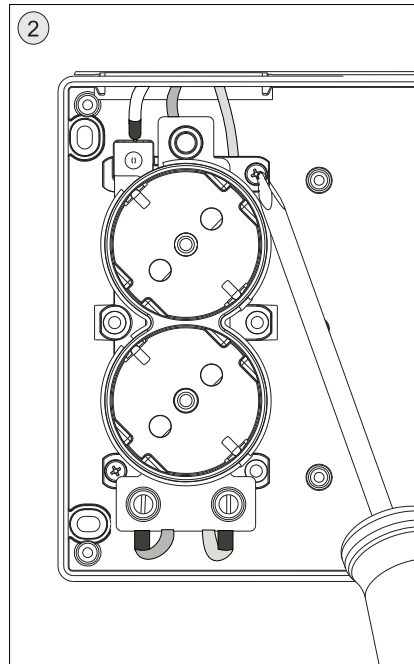

Atornillar las bases a los tetones de fijación.
 Screw the bases to the fixing support.

قم بربط براغي القواعد على نتوء التثبيت

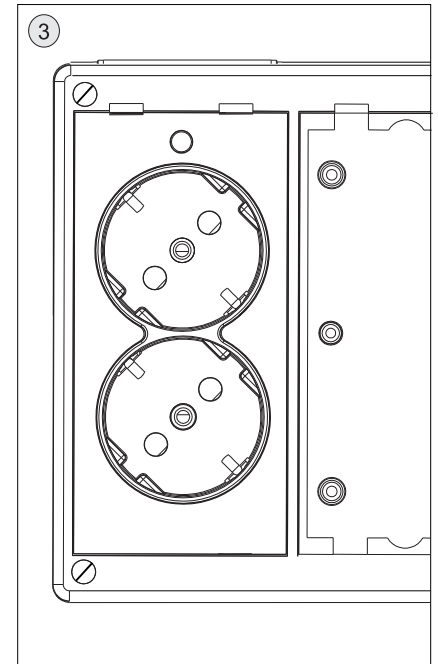

Montar los marcos e insertar las placas.
 Assemble the frames and insert the plates.

قم بتركيب الإطارات وأدخل الصفائح المعدنية