

## Caja de empotrar para 2 elementos para tabique hueco Simon 31

REF. 31722-61



## INFORMACIÓN BÁSICA

### DESCRIPCIÓN

Caja de la serie Simon 31. Es una caja para empotrar, disponible para 2 elementos y perfecta para un tabique hueco. Para usar esta caja de la serie Simon 31 se recomienda utilizar la corona especial con referencia 10999-31 de la firma. Las dimensiones de esta caja Simon 31 son de 142x74x45 mm y está confeccionada en plástico, cumpliendo con la normativa UNE-EN 60670-1:2006. Funciona en perfectas condiciones de 56 a 40°C, aunque también soporta temperaturas extremas de -25 a 50°C, por lo que se puede decir que es una caja perfecta para cualquier tipo de climatología. Dentro del mundo de los interruptores, la serie Simon 31 es todo un símbolo, ya que es una serie con gran solvencia y que presenta líneas sencillas que se integran a la perfección en cualquier tipo de estancia. Es por eso por lo que esta caja y todos los elementos de la gama Simon 31 se encuentran entre los más demandados de la firma.

### ACABADO

Marfil

### COMPATIBILIDAD

Mecanismos Simon 31 y Simon 75

### CONTENIDO DEL EMBALAJE

Caja empotrar de 2 elementos

### MATERIAL

Plástico

### CLASE ETIM

EC002601

### OBSERVACIONES

Se recomienda utilizar la corona especial ref.10999-31.

## INFORMACIÓN TÉCNICA

### MERCADO DISPONIBLE

CE

### NÚMERO DE MÓDULOS

5 módulos

### RANGO DE TEMPERATURA DE ALMACENAMIENTO (°C)

-25 - 50 °C

### DISPONIBLE EN

1, 2, 3 y 4 elementos

### RANGO DE TEMPERATURA DE FUNCIONAMIENTO (°C)

56 - 40 °C

### VERSIÓN

2 elementos

### CLASIFICACIÓN IP

IP20

## INSTALACIÓN Y MANTENIMIENTO

INSTALABLE EN CAJA DE  
EMPOTRAR  
Centralizaciones

DIRECCIÓN DE INSTALACIÓN  
Horizontal,Vertical

TIPO DE INSTALACIÓN  
Apto para empotrar

## NORMATIVA

REGULACIONES  
UNE-EN 60670-1:2006

## INFORMACIÓN LOGÍSTICA

CÓDIGO EAN UNITARIO  
8421053254134

PESO BRUTO EMBALAJE  
UNITARIO  
0.046

LONGITUD EMBALAJE  
450

ALTURA EMBALAJE UNITARIO  
0

PESO NETO DEL PRODUCTO  
0.046

UNIDAD DE MEDIDA EMBALAJE  
MMT

ANCHO EMBALAJE UNITARIO  
0

UNIDAD DE PESO EMBALAJE  
UNITARIO

VOLUMEN EMBALAJE  
54000000

LONGITUD EMBALAJE UNITARIO  
0

KGM

UNIDAD DE VOLUMEN  
EMBALAJE  
MMQ

UNIDAD DE MEDIDA EMBALAJE  
UNITARIO  
MMT

EAN EMBALAJE  
8421053060827

PESO BRUTO EMBALAJE  
4.845

VOLUMEN EMBALAJE UNITARIO  
0

UDS. CONTENIDAS EMBALAJE  
100

PESO NETO EMBALAJE  
4.6

UNIDAD DE VOLUMEN  
EMBALAJE UNITARIO  
MMQ

ALTURA EMBALAJE  
400

UNIDAD DE PESO EMBALAJE  
KGM

ANCHO EMBALAJE  
300

## VISTA FRONTAL E ISOMÉTRICA DEL PRODUCTO

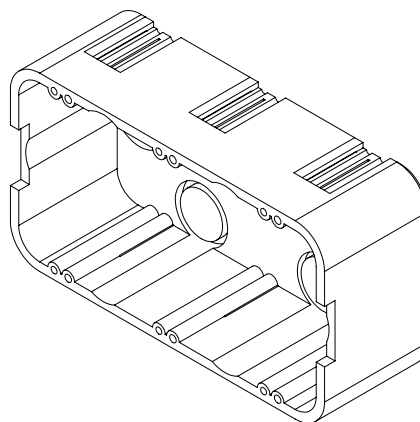
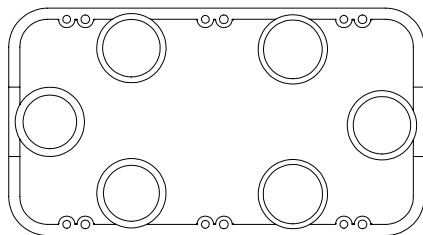

## DIAGRAMA DE MONTAJE

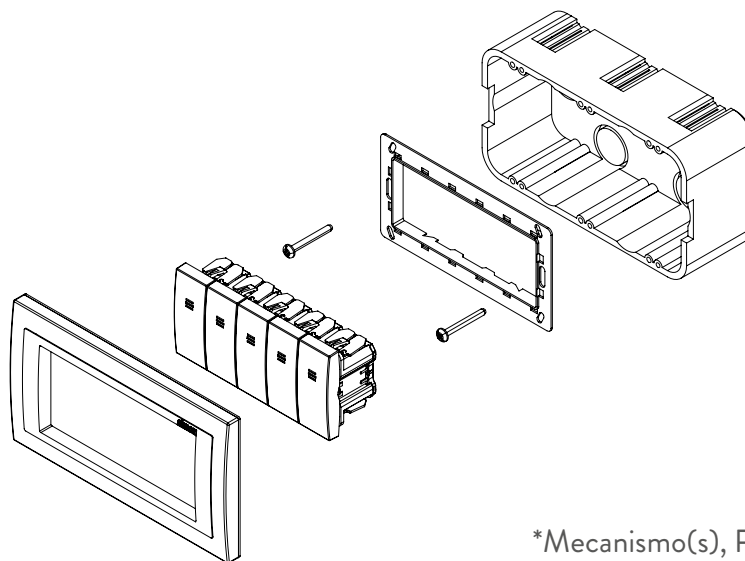

\*Mecanismo(s), Placa y Chasis NO incluidos