

Toma corriente duplex 2P+T 16A 127V~ blanco Simon 26

REF. 2600424-030



INFORMACIÓN BÁSICA

DESCRIPCIÓN

El toma corriente dúplex 2P+T 16A 127V~en color blanco de la colección Simon 26, se integra fácilmente a los distintos espacios que buscan elegancia y modernidad en sus elementos. Sus acabados se integran a la perfección en la pared, con una estética de vanguardia que se mimetiza con el entorno, acentuando los detalles.

El resultado es un producto de gran resistencia, fabricado para durar años. Está elaborado con materiales y componentes de primera calidad, que le confieren un óptimo desempeño.

Esta pieza trabaja con una intensidad de 15A y un voltaje de 127V~, con embornamiento a tornillo y tipo de funcionamiento a inserción. Es fácil de instalar y está apto tanto para superficies como para empotrar, ofreciendo un acabado perfecto.

Los tomacorrientes del catálogo de la colección Simon 26 que pertenecen a la gama Origen, poseen una simplicidad que logra una armonía con todos los elementos que integran el ambiente. En sus distintas tonalidades, están destinados a formar parte de múltiples combinaciones, con una elegancia que garantiza una integración perfecta.

ACABADO

Blanco

CONTENIDO DEL EMBALAJE

Base de enchufe con tapa y hoja de instrucciones

CLASE ETIM

EC000125

COMPATIBILIDAD

Placas Simon 26

INFORMACIÓN TÉCNICA

MERCADO DISPONIBLE

México y Latinoamérica

SECCIÓN DE CABLE ADMITIDA (MM)

3,3 mm

INTENSIDAD (A)

16 A

MANTENIMIENTO

Limpiar con un paño suave y seco. No utilizar paños y/o limpiadores abrasivos que contengan cloro.

TIPO DE MECANISMO

Insertion

NÚMERO DE MÓDULOS

3 módulos

ALIMENTACIÓN (V~)

127 V~

RANGO DE TEMPERATURA DE ALMACENAMIENTO (°C)

50 °C

VERSIÓN

Doble

TENSIÓN (V~)

127 V~

INSTALACIÓN Y MANTENIMIENTO

DESNUDADO DE CABLE NECESARIO (MM)

11

INSTALABLE EN CAJA DE EMPOTRAR

Universal

TIPO DE INSTALACIÓN

Apto para empotrar

DIRECCIÓN DE INSTALACIÓN

Vertical y horizontal

TIPO DE CONEXIÓN DE TERMINAL - FUNCIÓN 1

A tornillo

NORMATIVA

REGULACIONES

NMX-J-005-ANCE-2005 + NMX-J-508-ANCE-2010

INFORMACIÓN LOGÍSTICA

CÓDIGO EAN UNITARIO

7506207321816

ALTURA EMBALAJE UNITARIO

41.5

ANCHO EMBALAJE UNITARIO

50.5

LONGITUD EMBALAJE UNITARIO

68.8

UNIDAD DE MEDIDA EMBALAJE UNITARIO

MMT

VOLUMEN EMBALAJE UNITARIO

0.144

UNIDAD DE VOLUMEN EMBALAJE UNITARIO

DMQ

PESO BRUTO EMBALAJE UNITARIO

28.259

PESO NETO DEL PRODUCTO

28.259

UNIDAD DE PESO EMBALAJE UNITARIO

GRM

EAN EMBALAJE

7506207321885

UDS. CONTENIDAS EMBALAJE

10

ALTURA EMBALAJE

135

ANCHO EMBALAJE

94

LONGITUD EMBALAJE

202

UNIDAD DE MEDIDA EMBALAJE

MMT

VOLUMEN EMBALAJE

2.563

UNIDAD DE VOLUMEN EMBALAJE

DMQ

PESO BRUTO EMBALAJE

0.534

PESO NETO EMBALAJE

282.59

UNIDAD DE PESO EMBALAJE

KGM

VISTA FRONTAL E ISOMÉTRICA DEL PRODUCTO



DIAGRAMA DE MONTAJE



*Placa y chasis NO incluidos

DIAGRAMA DE CONEXIÓN

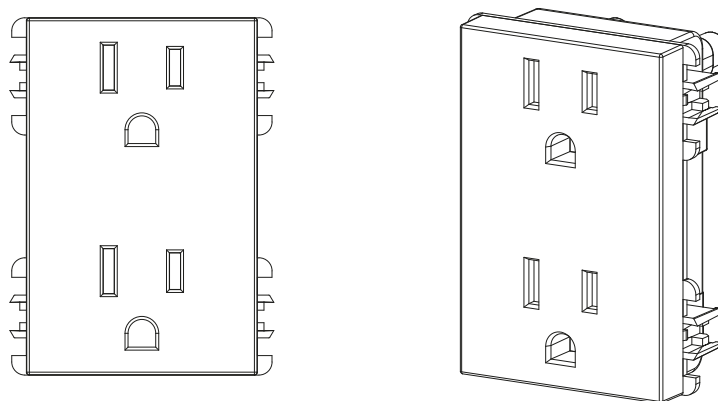
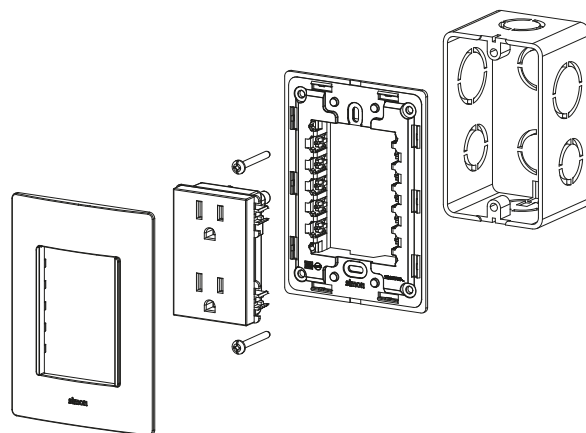