



**CRONOTERMOSTATO DIGITAL**  
*CRONOTERMÓSTATO DIGITAL*



**Art.: AF126685**

(E) MANUAL DE INSTRUCCIONES  
(P) MANUAL DE INSTRUÇÕES

Español

MANUAL DE INSTRUCCIONES ..... 4

Português

MANUAL DE INSTRUÇÕES ..... 10



**ÍNDICE**

1. DATOS TÉCNICOS.....	5
2. CONFIGURACIÓN DEL TIEMPO.....	5
3. PROGRAMACIÓN .....	5
4. FUNCIÓN DE COPIADO.....	6
5. MODO MANUAL .....	7
6. ILUMINADO .....	7
7. AJUSTES.....	7
8. FUNCIÓN DE BLOQUEO .....	8
9. MODOS DE FUNCIONAMIENTO .....	8
10. RESET .....	8
11. APAGADO / ENCENDIDO .....	9
12. DIAGRAMA DE CABLEADO.....	9

## 1. DATOS TÉCNICOS

1. Rango de medición de temperatura: 0°C~40°C (escalado en 0.1°C)
2. Rango de ajuste de temperatura: 5°C~35°C (escalado en 0.5°C)
3. Precisión de medición de temperatura:  $\pm 1^\circ\text{C}$  (a 20°C)
4. Alimentación: 2x AAA 1,5V
5. Indicador de batería baja: Aparece  cuando la batería es inferior a 2,7V
6. Intensidad en reposo 10mA
7. Intensidad de iluminado:  $\leq 3\text{mA}$
8. Color luz posterior: Azul
9. Medidas: 119 x 80 x 26 mm

## 2. CONFIGURACIÓN DEL TIEMPO

1. Pulse **"DAY"** hasta que el símbolo de la semana parpadee, use + o - para ajustarlo entre 1-7.
2. Pulse **"DAY"** hasta que el símbolo de la hora parpadee, use + o - para ajustarlo entre 0-23.
3. Pulse **"DAY"** hasta que el símbolo de los minutos parpadee, use + o - para ajustarlo entre 0-59.
4. Pulse **"SET"** para confirmar los ajustes o espere 15 segundos para confirmar automáticamente y volver al modo de funcionamiento.

## 3. PROGRAMACIÓN

1. Mantenga pulsado **"SET"** y luego pulse **"PROG"** hasta que el símbolo de la semana parpadee (1, 2, 3, 4, 5, 6,7).
2. Pulse + o - para seleccionar la configuración de la semana en "1 2 3 4 5" o "6 7" (modo 5/2 días), "1, 2, 3, 4, 5, 6,7" (modo 7 días), "1 2 3 4 5 6 7" (modo 24 horas).
3. Pulse **"PROG"**, el indicador P1 y la hora deben parpadear. Use + o - para ajustar el tiempo a la configuración deseada (en incrementos de 10 minutos).
4. Pulse de nuevo **"PROG"** y la temperatura debe parpadear. Use + o - para ajustar la temperatura (en incrementos de 0,5°C).
5. Pulse **"DAY"** hasta mostrar en pantalla "--:--" si no desea ejecutar el programa.
6. Repita los pasos 3 y 4 hasta el paso 6. Los ajustes de tiempo y

temperatura anteriores han estado configurados para el lunes (del modo semanal seleccionado).

7. Una vez ajustados la temperatura y el tiempo del lunes y el indicador 1 (lunes) está parpadeando, pulse **"PROG"** otra vez para repetir los pasos 2 a 4 hasta que los 7 días de la semana estén configurados con los ajustes de tiempo y temperatura deseados.
8. Cuando tenga configurada la temperatura de los 7 días de la semana pulse **"SET"** para confirmar los ajustes o espere 15 segundos para confirmar automáticamente y volver al modo de funcionamiento.
9. Pulse **"PROG"** para ver los ajustes programados en el modo de funcionamiento normal. Use + o - para ver las diferentes semanas configuradas.
10. Los ajustes preestablecidos son los siguientes:

Semana 1 – Semana 7

- P1: 7:00 / 20°C
- P2: 9:00 / 17°C
- P3: 2:30 / 20°C
- P4: 15:00 / 19°C
- P5: 17:30 / 22°C
- P6: 23:00 / 17°C

#### 4. POSICIONAMIENTO DEL PRODUCTO

1. Mantenga pulsado **"COPY"** en el programa deseado durante 3 segundos hasta que el indicador **"COPY"** parpadee en la pantalla. El indicador "semana 1" también parpadeará.
2. Use + o - para seleccionar la semana en la que desee copiar los ajustes.
3. Pulse **"COPY"** otra vez, (el indicador de la semana seleccionada debe dejar de parpadear. Luego use + o - para desplazarse por los días en los que quiera copiar la configuración.
4. Pulse otra vez **"COPY"** para confirmar los cambios que serán realizados inmediatamente.
5. Repita los pasos 3 y 4 para copiar diferentes programas.
6. Pulse **"SET"** para confirmar los cambios o espere 15 segundos para confirmar automáticamente.

## 5. MODO MANUAL

1. Pulse **"HOLD"**, para que aparezca el símbolo **"HOLD"**, luego use + o - para ajustar la temperatura. Estos ajustes funcionaran hasta que pulse **"SET"** para salir.
2. Mantenga pulsado **"HOLD"** en el programa principal durante 3 segundos hasta que aparezca el indicador d:01 y el símbolo **HOLIDAY**. Luego use + o - para seleccionar entre los días (d:01 y d:99). Seleccione y espere 15 segundos para confirmar automáticamente. Luego use + o - de nuevo para ajustar la temperatura deseada. Esta programación funcionará los días configurados o hasta que se pulse **"SET"** para salir.
3. Pulse + o - para ajustar la configuración de temperatura, luego pulse **"DAY"** y seleccione las horas entre 1 y 9. Espere 15 segundos para confirmar automáticamente. Esta configuración de temperatura funcionará durante los ajustes de tiempo seleccionados o pulse **"SET"** para salir.
4. Use + o - para ajustar la configuración de temperatura, y espere 15 segundos para confirmar automáticamente. Esta configuración funcionará hasta el próximo programa o pulse **"SET"** para cancelar.
5. Mantenga pulsado **"SET"** y pulse + o - para ajustar el Modo de temperatura de confort/ Modo de temperatura económica:
  - Modo de temperatura de confort: mantenga pulsado **"SET"** y pulse + hasta que parpadee la temperatura. Luego use + o - para ajustar la temperatura de confort. Finalmente pulse **"SET"** o espere 15 segundos para confirmar automáticamente.
  - Modo de temperatura económica: mantenga pulsado **"SET"** y pulse - hasta que parpadee la temperatura. Luego use + o - para ajustar la temperatura económica. Finalmente pulse **"SET"** o espere 15 segundos para confirmar automáticamente

## 6. ILUMINADO

1. Pulse **"LIGHT"** para que se encienda la luz durante 15 segundos.



## 7. AJUSTES

Mantenga pulsado **"SET"** y luego pulse **"MODE"** para entrar en la

interfaz de ajustes técnicos. Pulse **“MODE”** para seleccionar entre los diferentes ajustes:

- **“S”**: Pulse + o – para seleccionar el valor de la oscilación entre 0,2 y 2,0
- **“CAL”**: Pulse + o – para calibrar la temperatura entre -3,0 y +3,0
- **“HP: ON/OFF”**: (función no disponible en el modo **COOL**). Es el interruptor de la bomba de calor. Si la calefacción no se ha encendido en 24 horas, el termostato encenderá la calefacción automáticamente durante un minuto a las 12:00 del mediodía.

## 8. FUNCIÓN DE BLOQUEO

1. Mantenga pulsado **“LOCK”** durante 5 segundos hasta que en la pantalla se muestre el indicador **“LOC”** y el símbolo . Ahora están todos los botones bloqueados.
2. Mantenga pulsado de nuevo **“LOCK”** durante 5 segundos hasta que en la pantalla se muestre el indicador **“ULOC”** y el símbolo  desaparezca. Ahora están todos los botones desbloqueados para su uso normal.

## 9. MODOS DE FUNCIONAMIENTO

**HEAT** (calefacción) / **COOL** (enfriamiento). Para cambiar de modo mantenga pulsado **“MODE”** durante 5 segundos y luego use + o – para seleccionar el modo de funcionamiento. Luego confirme pulsando **“SET”**.

## 10. MODOS DE FUNCIONAMIENTO

1. Retire la cubierta trasera y pulse el botón redondo para resetear el termostato (los ajustes no se modificarán).
2. Pulse **“RESET”** en la parte delantera durante 3 segundos para restaurar la configuración de fábrica

## 11. APAGADO / ENCENDIDO

1. Mantener pulsada la tecla **“LIGHT”** durante 3 segundos para apagar o encender.

## 12. DIAGRAMA DE CABLEADO

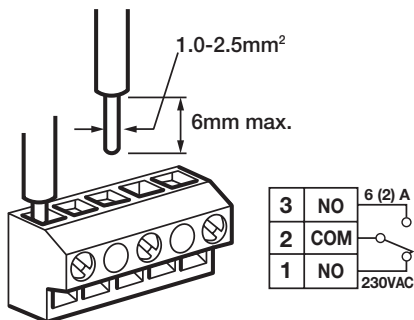

### ATENCIÓN:

Las pilas usadas no deben tirarse a la basura, al agua o enterrarlas. La eliminación del producto debe realizarse de forma adecuada, que no cause daño a las personas o medio ambiente, antes de depositarlos como residuo deberán extraerse las pilas y ser depositadas separadamente para su gestión.

**ÍNDICE**

1. DADOS TÉCNICOS .....	11
2. CONFIGURAÇÃO DO TEMPO .....	11
3. PROGRAMAÇÃO .....	11
4. FUNÇÃO DE CÓPIA .....	12
5. MODO MANUAL .....	13
6. ILUMINAÇÃO .....	13
7. AJUSTES.....	14
8. FUNÇÃO DE BLOQUEIO.....	14
9. MODOS DE FUNCIONAMENTO .....	14
10. RESET .....	14
11. LIGAR / DESLIGAR .....	14
12. DIAGRAMA DE FIAÇÃO .....	15

## 1. DADOS TÉCNICOS

1. Raio de medição da temperatura: 0°C~40°C (escalado em 0.1°C)
2. Raio de ajuste da temperatura: 5°C~35°C (escalado em 0.5°C)
3. Precisão da medição da temperatura:  $\pm 1^\circ\text{C}$  (a 20°C)
4. Alimentação: 2x AAA 1,5V
5. Indicador de bateria baixa: Aparece  quando a bateria é inferior a 2,7V
6. Intensidade em repouso: 10mA
7. Intensidade de iluminado:  $\leq 3\text{mA}$
8. Color luz posterior: Azul
9. Medidas: 119 x 80 x 26 mm

## 2. CONFIGURAÇÃO DO TEMPO

1. Pressione em **"DAY"** até que o símbolo da semana pisca, use + o - para ajustar entre 1-7.
2. Pressione em **"DAY"** até que o símbolo da hora pisca, use + o - para ajustar entre 0-23.
3. Pressione em **"DAY"** até que o símbolo dos minutos pisca, use + o - para ajustar entre 0-59.
4. Pressione em **"SET"** para confirmar os ajustes ou espere 15 segundos para confirmar automaticamente e voltar ao modo de funcionamento.

## 3. PROGRAMAÇÃO

1. Pressione **"SET"** e logo de seguida **"PROG"** até que o símbolo da semana pisca (1, 2, 3, 4, 5, 6,7).
2. Carregue + o - para selecionar a configuração da semana em "1 2 3 4 5" ou "6 7" (modo 5/2 dias), "1, 2, 3, 4, 5, 6,7" (modo 7 dias), "1 2 3 4 5 6 7" (modo 24 horas).
3. Pressione **"PROG"**, o indicador P1 e a hora devem pisca. Use + o - para ajustar o tempo e a configuração desejada (em incrementos de 10 minutos).
4. Pressione de novo **"PROG"** e a temperatura deve pisca. Use + o - para ajustar a temperatura (em incrementos de 0,5°C).
5. Pressione **"DAY"** até mostrar no écran "--:--" se não deseja executar o programa.

6. Repita os passos 3 e 4 até ao passo 6. Os ajustes de tempo e temperatura anteriores estão configurados para 2ªfeira (o modo semanal selecionado).
7. Uma vez ajustado a temperatura e o tempo de 2ªfeira e o indicador 1 (2ªfeira) estará a piscar, carregue **"PROG"** outra vez para repetir os passos 2 a 4 até que os 7 dias da semana estejam configurados com os ajustes de tempo e temperatura desejados.
8. Quando estiver configurada a temperatura de os 7 dias da semana pressione **"SET"** para confirmar os ajustes ou espere 15 segundos para confirmar automaticamente e voltar ao modo de funcionamento.
9. Pressione **"PROG"** para ver os ajustes programados e em modo de funcionamento normal. Use + o - para ver as diferentes semanas configuradas.
10. Os ajustes pré-estabelecidos são os seguintes:

Semana 1 – Semana 7

- P1: 7:00 / 20°C
- P2: 9:00 / 17°C
- P3: 2:30 / 20°C
- P4: 15:00 / 19°C
- P5: 17:30 / 22°C
- P6: 23:00 / 17°C

#### 4. FUNÇÃO DE CÓPIA

1. Carregar **"COPY"** no programa desejado durante 3 segundos até que o indicador **"COPY"** pisque no écran. O indicador "semana 1" também piscará.
2. Use + o - para selecionar a semana em que deseja copiar os ajustes.
3. Pressione **"COPY"** outra vez, (o indicador da semana selecionada deve deixar de piscar. Logo use + o - para deslocar os dias que queira copiar na configuração.
4. Pressione outra vez **"COPY"** para confirmar as alterações que serão realizadas imediatamente.
5. Repita os passos 3 e 4 para copiar diferentes programas.
6. Pressione **"SET"** para confirmar as alterações ou espere 15 segundos para confirmar automaticamente.

## 5. MODO MANUAL

1. Pressione **"HOLD"**, para que apareça o símbolo **"HOLD"**, logo use + o - para ajustar a temperatura. Estes ajustes funcionam até que carregue **"SET"** para sair.
2. Pressione **"HOLD"** no programa principal durante 3 segundos até que apareça o indicador d:01 e o símbolo **HOLYDAY**. Logo use + o - para selecionar entre os dias (d:01 e d:99). Selecione e espere 15 segundos para confirmar automaticamente. Logo use + o - de novo para ajustar a temperatura desejada. Esta programação funcionará nos dias configurados ou até que se pressione **"SET"** para sair.
3. Carregue + o - para ajustar a configuração da temperatura, logo pressione **"DAY"** e selecione as horas entre 1 e 9. Espere 15 segundos para confirmar automaticamente. Esta configuração da temperatura funcionará durante os ajustes de tempo selecionados o pressione **"SET"** para sair.
4. Usar + o - para ajustar a configuração da temperatura, e esperar 15 segundos para confirmar automaticamente. Esta configuração funcionará até ao próximo programa e pressione **"SET"** para sair.
5. Pressione **"SET"** e carregue + o - para ajustar o Modo de temperatura de conforto/ Modo de temperatura económica:
  - Modo de temperatura de conforto: Pressione **"SET"** e carregue + até que pisará a temperatura. Logo use + o - para ajustar a temperatura de conforto. Finalmente pressione **"SET"** ou espere 15 segundos para confirmar automaticamente.
  - Modo de temperatura económica: Pressione **"SET"** y pulse - até que pisará a temperatura. Logo use + o - para ajustar a temperatura económica. Finalmente pressione **"SET"** ou espere 15 segundos para confirmar automaticamente.

## 6. ILUMINAÇÃO



1. Pressione **"LIGHT"** para que se ligue a luz durante 15 segundos.

## 7. AJUSTES

Pressione **“SET”** e logo carregue **“MODE”** para entrar no interface de ajustes técnicos. Pressione **“MODE”** para selecionar entre os diferentes ajustes:

- **“S”**: Pressione + o – para selecionar o valor da oscilação entre 0,2 y 2,0
- **“CAL”**: Pressione + o – para calibrar a temperatura entre -3,0 e +3,0
- **“HP: ON/OFF”**: (função não disponível no modo **COOL**). É o interruptor da bomba de calor. Se o aquecimento não ligar em 24 horas, o termostato ligará o aquecimento automaticamente durante um minuto às 12H00.

## 8. FUNÇÃO DE BLOQUEIO

1. Pressione **“LOCK”** durante 5 segundos até que apareça no écran indicador **“LOC”** e o símbolo . Agora estão todos os botões bloqueados.
2. Pressione de novo **“LOCK”** durante 5 segundos até que apareça no écran indicador **“ULOC”** e o símbolo  desaparecerá. Agora estão todos os botões desbloqueados para seu uso normal.

## 9. MODOS DE FUNCIONAMENTO

**HEAT** (aquecimento) / **COOL** (arrefecimento). Para alterar de modo, pressione **“MODE”** durante 5 segundos e logo use + o – para selecionar o modo de funcionamento. Logo confirme, pressionando **“SET”**.

## 10. RESET

1. Retirar a tampa traseira e pressione o botão redondo para **RESET** do termostato (os ajustes não se modificarão).
2. Pressione **“RESET”** na parte da frente durante 3 segundos para restaurar a configuração de fábrica.

## 11. LIGAR / DESLIGAR

1. Pressione a tecla **“LIGHT”** durante 3 segundos para desligar ou ligar.

## 12. DIAGRAMA DE FIAÇÃO

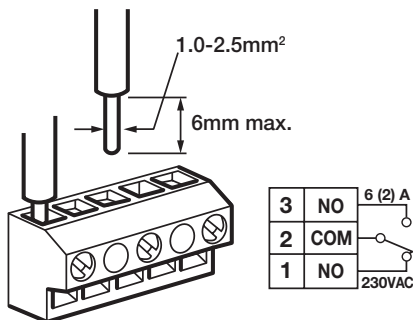
**ATENÇÃO:**

As pilhas usadas não se devem colocar no lixo. A eliminação do produto deve-se realizar de forma adequada, para não causar danos as pessoas e ao meio ambiente. Antes de depositar o produto no local apropriado, deverá tirar as pilhas. As pilhas devem ser depositadas num pilhão.



SIMON BRICO S.L.  
C/ Diputación, 390-392  
08013 Barcelona

[www.simonbrico.es](http://www.simonbrico.es)

Tel.: 902 423 425