

Tecla de 2 módulos antibacterial blanco Simon 27 Play

REF. 2720010-060



INFORMACIÓN BÁSICA

DESCRIPCIÓN

La forma en que los diferentes usuarios eligen vestir y diseñar sus espacios es de lo más variada y para poder dar con las alternativas más solicitadas del mercado es que se debe realizar un trabajo de escucha sobre los requerimientos de los clientes.

Con esta misión siempre presente, SIMON realiza su serie Simon 27 Play, que acerca diferentes alternativas para los usuarios más exigentes.

Dentro de la colección hay un lugar especial para las teclas individuales, que permiten intercambiarlas con las que vienen de fábrica en los distintos dispositivos.

Presentamos la tecla de dos módulos con acabado en color blanco antibacterial, realizado íntegramente en plástico de altísima calidad.

Este producto es apto tanto para colocar en superficie como para empotrar. Además, su tamaño de 45 por 45 milímetros lo hace ideal para intercambiar con cualquier opción de dos módulos.

Esta tecla embellecedora permite sustituir la tecla incluida en el mecanismo estándar.

ACABADO

Blanco antibacteriano

MATERIAL

Plástico

CONTENIDO DEL EMBALAJE

Tecla individual

SÍMBOLO

COMPATIBILIDAD

Mecanismos Simon 27 Play

CLASE ETIM

EC000011

OBSERVACIONES

Esta referencia sólo incluye la tecla embellecedora. Para completar la función debe adquirirse un mecanismo y sustituir la tecla incluida. Se recomienda combinar con fundas de función antibacteriana para conseguir la máxima protección.

INFORMACIÓN TÉCNICA

MERCADO DISPONIBLE

México y Latinoamérica

CLASIFICACIÓN IP

IP20

NÚMERO DE MÓDULOS

2 módulos

NÚMERO DE ELEMENTOS POSIBLES

1 elemento

MANTENIMIENTO

Limpiar con un paño suave y seco. No utilizar paños y/o limpiadores abrasivos que contengan cloro.

RANGO DE TEMPERATURA DE ALMACENAMIENTO (°C)

50 °C

FUNCIÓN INDICADORA

No

VERSIÓN

Individual

INSTALACIÓN Y MANTENIMIENTO

DIRECCIÓN DE INSTALACIÓN

Horizontal, Vertical

TIPO DE INSTALACIÓN

Apto para superficie y empotrar

NORMATIVA

REGULACIONES

NMX-J-005-ANCE-2005 + NMX-J-508-ANCE-2010

INFORMACIÓN LOGÍSTICA

CÓDIGO EAN UNITARIO 8421053075401	PESO BRUTO EMBALAJE UNITARIO 0.018	LONGITUD EMBALAJE 91
ALTURA EMBALAJE UNITARIO 11.13	PESO NETO DEL PRODUCTO 0.011	UNIDAD DE MEDIDA EMBALAJE MMT
ANCHO EMBALAJE UNITARIO 45.5	UNIDAD DE PESO EMBALAJE UNITARIO KGM	VOLUMEN EMBALAJE 0.597
LONGITUD EMBALAJE UNITARIO 44.7	EAN EMBALAJE 8421053075401	UNIDAD DE VOLUMEN EMBALAJE DMQ
UNIDAD DE MEDIDA EMBALAJE UNITARIO MMT	UDS. CONTENIDAS EMBALAJE 5	PESO BRUTO EMBALAJE 0.092
VOLUMEN EMBALAJE UNITARIO 0.023	ALTURA EMBALAJE 81	PESO NETO EMBALAJE 0.055
UNIDAD DE VOLUMEN EMBALAJE UNITARIO DMQ	ANCHO EMBALAJE 81	UNIDAD DE PESO EMBALAJE KGM

VISTA FRONTAL E ISOMÉTRICA DEL PRODUCTO

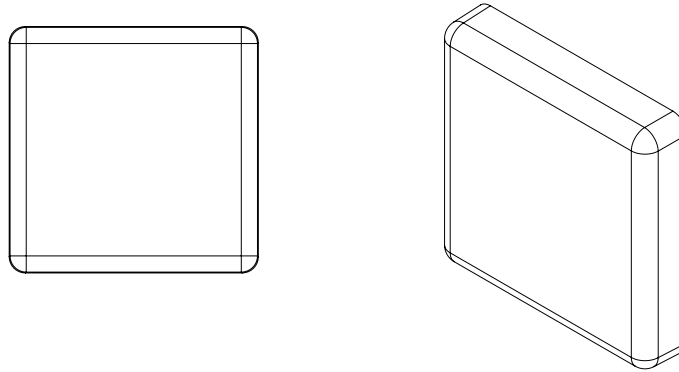

DIAGRAMA DE MONTAJE

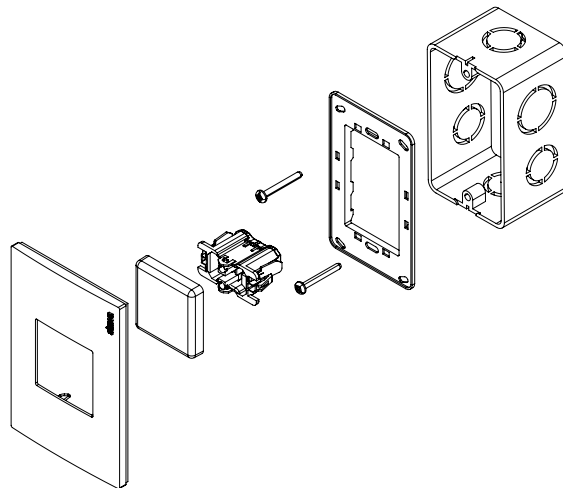

*Placas, mecanismo y chasis NO incluidos