

Funda de 1 módulo vintage negro plata Simon 27 Play

REF. 2700651-804



INFORMACIÓN BÁSICA

DESCRIPCIÓN

Las fundas para dispositivos eléctricos ya no son solo terminaciones funcionales, desde hace un tiempo se han transformado en un esencial recurso de decoración que define un estilo en cada estancia.

La serie de productos Simon 27 Play presenta su opción de funda vintage negro plata, que otorga, en tan solo un clic, la posibilidad de renovar espacios o estamparles una impronta propia que los defina.

Esta funda se presenta para un módulo, para ser instalada ya sea en sentido vertical como horizontal, con una dimensión de 86 por 125 milímetros, tiene una gran flexibilidad porque puede instalarse en cajetín universal o americano y su tamaño estándar la hace sencilla de colocar o intercambiar según el gusto del dueño de casa.

La calidad del producto se garantiza con el cumplimiento de la normativa NMX-J-005-ANCE-2005 + NMX-J-508-ANCE-2015 que certifica su correcto funcionamiento incluso a temperaturas de hasta 50°C.

Para lograr una armoniosa combinación del espacio, se recomienda utilizar teclas y tapas de color grafito, realizando el diseño de la funda.

ACABADO

Vintage negro plata

COMPATIBILIDAD

Mecanismos Simon 27 Play

CLASE ETIM

EC000007

MATERIAL

Plástico

CONTENIDO DEL EMBALAJE

Funda intercambiable de 1 módulo

OBSERVACIONES

Se recomienda combinar con teclas y tapas de color grafito

INFORMACIÓN TÉCNICA

MERCADO DISPONIBLE

México y Latinoamérica

CLASIFICACIÓN IP

IP20

MANTENIMIENTO

Limpiar con un paño suave y seco. No utilizar paños y/o limpiadores abrasivos que contengan cloro.

NÚMERO DE MÓDULOS

1 módulo

RANGO DE TEMPERATURA DE ALMACENAMIENTO (°C)

50 °C

VERSIÓN

Individual

INSTALACIÓN Y MANTENIMIENTO

INSTALABLE EN CAJA DE EMPOTRAR

Universal y Americano

DIRECCIÓN DE INSTALACIÓN

Horizontal, Vertical

TIPO DE INSTALACIÓN

Apto para empotrar

NORMATIVA

REGULACIONES

NMX-J-005-ANCE-2005 + NMX-J-508-ANCE-2015

INFORMACIÓN LOGÍSTICA

CÓDIGO EAN UNITARIO

8421053076316

PESO BRUTO EMBALAJE UNITARIO

0.03

LONGITUD EMBALAJE

152.00

ALTURA EMBALAJE UNITARIO

8.30

PESO NETO DEL PRODUCTO

0.02

UNIDAD DE MEDIDA EMBALAJE

MMT

ANCHO EMBALAJE UNITARIO

88.70

UNIDAD DE PESO EMBALAJE UNITARIO

KGM

VOLUMEN EMBALAJE

0.17

LONGITUD EMBALAJE UNITARIO

127.20

EAN EMBALAJE

8421053076316

UNIDAD DE VOLUMEN EMBALAJE

DMQ

UNIDAD DE MEDIDA EMBALAJE UNITARIO

MMT

UDS. CONTENIDAS EMBALAJE

1

PESO BRUTO EMBALAJE

0.03

VOLUMEN EMBALAJE UNITARIO

0.09

ALTURA EMBALAJE

12.00

PESO NETO EMBALAJE

0.02

UNIDAD DE VOLUMEN EMBALAJE UNITARIO

DMQ

ANCHO EMBALAJE

92.00

UNIDAD DE PESO EMBALAJE

KGM

VISTA FRONTAL E ISOMÉTRICA DEL PRODUCTO

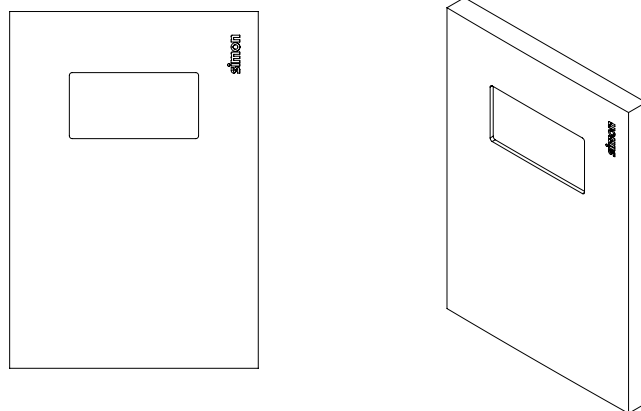

DIAGRAMA DE MONTAJE

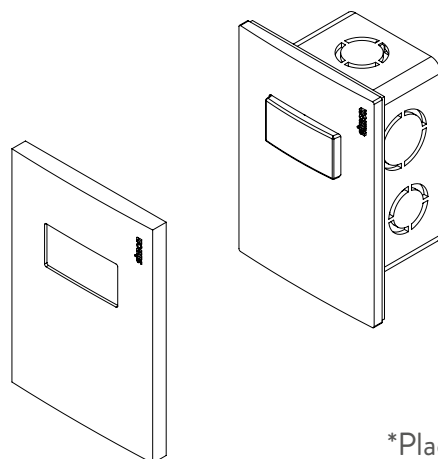

*Placa, mecanismos y chasis No incluidos