

Mecanismo salida cables de medio elemento con brida de sujeción blanco Simon 27 Play

REF. 27801-34



INFORMACIÓN BÁSICA

DESCRIPCIÓN

Mecanismo de salida de cables de medio elemento con brida de sujeción en color blanco perteneciente a la serie Simon 27 Play. Su instalación se realiza mediante embornamiento con tornillo, no dispone de bornas de conexión y es apto para superficies y para empotrar en su instalación.

El intervalo de temperatura en el que puede funcionar a pleno rendimiento oscila entre los 5°C y los 40°C gracias a su fabricación con componentes metálicos con aislamiento con una fabricación de aislamiento libre de halógenos y un embellecedor termoplástico. Además, las posibilidades son infinitas ya que sus fundas son intercambiables y podrás editarlas al máximo para sacarle el mayor partido a la pieza.

Su polivalente fabricación hace que cuenten con un diseño de líneas puras siguiendo la línea de la serie Simon 27 Play, un diseño revolucionario, cuidando el detalle al máximo y ofreciendo una atmósfera idónea para su hogar. Fabricado para ofrecer una armonía en la forma y en la manera de combinar colores con el marco intermedio del producto.

ACABADO

Blanco

COMPATIBILIDAD

Marcos Simon 27 Play, Simon 27 Neos, Simon 27 Scudo, Simon 27, Simon 27 Centralizaciones y Simon 44 Aqua

CONTENIDO DEL EMBALAJE

Mecanismo salida de cables

CLASE ETIM

EC000011

OBSERVACIONES

Mecanismo suministrado sin bornas de conexión.

INFORMACIÓN TÉCNICA

MERCADO DISPONIBLE

CE

CLASIFICACIÓN IP

IP20

RANGO DE TEMPERATURA DE ALMACENAMIENTO (°C)

-25 - 50 °C

NÚMERO DE ELEMENTOS POSIBLES

Medio elemento

NÚMERO DE MÓDULOS

1 módulo

VERSIÓN

Individual

FUNCIÓN INDICADORA

No

RANGO DE TEMPERATURA DE FUNCIONAMIENTO (°C)

5 - 40 °C

INSTALACIÓN Y MANTENIMIENTO

DIRECCIÓN DE INSTALACIÓN

Horizontal,Vertical

TIPO DE INSTALACIÓN

Apto para superficie y empotrar

NORMATIVA

REGULACIONES

No aplica

INFORMACIÓN LOGÍSTICA

CÓDIGO EAN UNITARIO

8421053253403

PESO BRUTO EMBALAJE UNITARIO

0.026

LONGITUD EMBALAJE

220

ALTURA EMBALAJE UNITARIO

23

PESO NETO DEL PRODUCTO

0.02

UNIDAD DE MEDIDA EMBALAJE

MMT

ANCHO EMBALAJE UNITARIO

42

UNIDAD DE PESO EMBALAJE UNITARIO

KGM

VOLUMEN EMBALAJE

1.866

LONGITUD EMBALAJE UNITARIO

45.8

EAN EMBALAJE

8421053011416

UNIDAD DE VOLUMEN EMBALAJE

DMQ

UNIDAD DE MEDIDA EMBALAJE UNITARIO

MMT

UDS. CONTENIDAS EMBALAJE

20

PESO BRUTO EMBALAJE

0.515

VOLUMEN EMBALAJE UNITARIO

0.044

ALTURA EMBALAJE

53

PESO NETO EMBALAJE

0.4

UNIDAD DE VOLUMEN EMBALAJE UNITARIO

MMQ

ANCHO EMBALAJE

160

UNIDAD DE PESO EMBALAJE

KGM

VISTA FRONTAL E ISOMÉTRICA DEL PRODUCTO

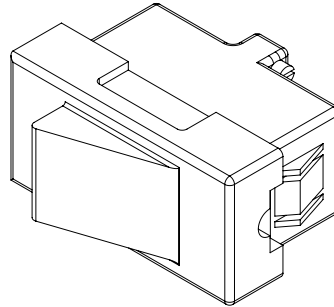

DIAGRAMA DE MONTAJE

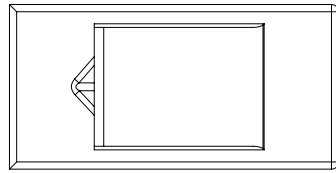
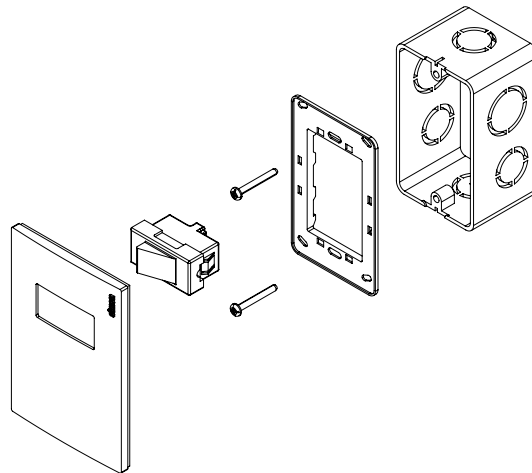

*Placa y chasis NO incluidos