

Zumbador 230V~ blanco Simon 27 Play

REF. 27806-35



INFORMACIÓN BÁSICA

DESCRIPCIÓN

Zumbador 230V~ con acabado en blanco nieve y sistema de embornamiento a tornillo que facilita enormemente su instalación. Consta de dos módulos y es apto para superficie y empotrar. Mide 45x45 mm y dispone de función acústica. El mecanismo contiene piezas metálicas con aislamiento libre de halógenos para proporcionar una mayor seguridad a las personas en el hogar. El embellecedor está fabricado en termoplástico. Se trata de un producto que cumple con la normativa y puede resistir temperaturas extremas. Sin embargo, es recomendable colocarlo a una temperatura ambiente de entre 0 y 40° para una óptima conservación. Corresponde a la serie Simon 27 Play, una colección que propone un concepto revolucionario y cuyos mecanismos logran crear una atmósfera ideal gracias a su extensa gama de colores y acabados. La serie brinda todo tipo de soluciones para cualquier hogar, establecimientos comerciales, etc.

ACABADO

Blanco

COMPATIBILIDAD

Marcos Simon 27 Play, Simon 27 Neos, Simon 27 Scudo, Simon 27, Simon 27 Centralizaciones y Simon 44 Aqua

CONTENIDO DEL EMBALAJE

Zumbador 230 V~

CLASE ETIM

EC002484

INFORMACIÓN TÉCNICA

MERCADO DISPONIBLE
CE

CLASIFICACIÓN IP
IP20

RANGO DE TEMPERATURA DE
ALMACENAMIENTO (°C)
-20 - 75 °C

NÚMERO DE ELEMENTOS
POSIBLES
1 elemento

RANGO DE TEMPERATURA DE
FUNCIONAMIENTO (°C)
0 - 40 °C

VERSIÓN
Individual

FUNCIÓN INDICADORA
No

INSTALACIÓN Y MANTENIMIENTO

DIRECCIÓN DE INSTALACIÓN
Horizontal,Vertical

TIPO DE INSTALACIÓN
Apto para superficie y empotrar

NORMATIVA

REGULACIONES

Directive 2014/35/UE LVD + Directive 2011/65/UE RoHS + EN IEC 63000:2018 + EN 62080:2009

INFORMACIÓN LOGÍSTICA

CÓDIGO EAN UNITARIO 8421053253441	PESO BRUTO EMBALAJE UNITARIO 0.056	LONGITUD EMBALAJE 220
ALTURA EMBALAJE UNITARIO 40.65	PESO NETO DEL PRODUCTO 0.056	UNIDAD DE MEDIDA EMBALAJE MMT
ANCHO EMBALAJE UNITARIO 47.8	UNIDAD DE PESO EMBALAJE UNITARIO KGM	VOLUMEN EMBALAJE 1.866
LONGITUD EMBALAJE UNITARIO 46.05	EAN EMBALAJE 8421053013380	UNIDAD DE VOLUMEN EMBALAJE DMQ
UNIDAD DE MEDIDA EMBALAJE UNITARIO MMT	UDS. CONTENIDAS EMBALAJE 10	PESO BRUTO EMBALAJE 0.87
VOLUMEN EMBALAJE UNITARIO 0.089	ALTURA EMBALAJE 53	PESO NETO EMBALAJE 0.56
UNIDAD DE VOLUMEN EMBALAJE UNITARIO MMQ	ANCHO EMBALAJE 160	UNIDAD DE PESO EMBALAJE KGM

VISTA FRONTAL E ISOMÉTRICA DEL PRODUCTO



DIAGRAMA DE MONTAJE



*Placa y chasis NO incluidos

DIAGRAMA DE CONEXIÓN

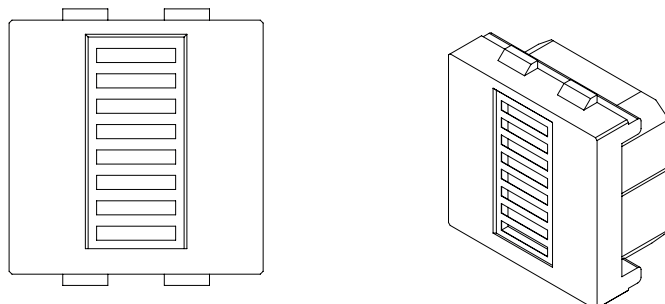
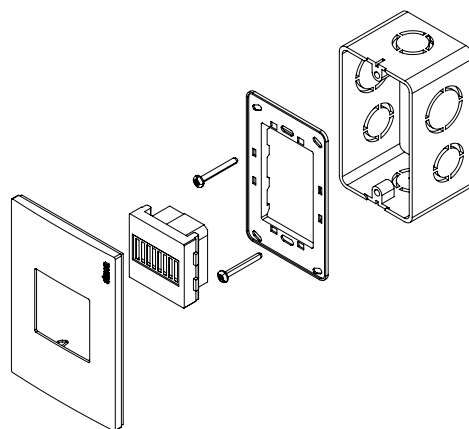